

取扱説明書

ルームエアコン(家庭用)



nocrria®

ノクリア

室内ユニット

室外ユニット

AS-V22H-W

AO-V22H

AS-V25H-W

AO-V25H

AS-V28H-W

AO-V28H

AS-V40H-W

AO-V40H

AS-V56H2W

AO-V56H2

AS-V63H2W

AO-V63H2

AS-V71H2W

AO-V71H2

- **内部クリーン** ➡ 14 ページ
エアコン内部のカビや雑菌を発生しにくくします。
- **ハイパワー運転** ➡ 13 ページ
お部屋を素早く冷やしたり、暖めたりします。
- **電流カット** ➡ 13 ページ
使用電流の上限を抑えます。

このたびは富士通ゼネラルルームエアコンをお買い上げいただき、まことにありがとうございました。

正しくお使いいただくために、ご使用前にこの「取扱説明書」をよくお読みください。

ご使用中にわからないことや不具合が生じたときにお役に立ちます。特に、**安全上のご注意**は必ず読んで正しくお使いください。お読みになったあとは、お使いになる方がいつでも見られるところに『保証書』、『据付説明書』とともに必ず保管してください。据え付けや取りはずしには、専門技術が必要です。必ずお買い上げの販売店にご相談ください。



このエアコンは、地球のオゾン層を破壊しない冷媒 R32 を使用しています。

もくじ

ご使用前に

- 安全上のご注意 2
- 各部の名前と働き 4
- 運転前の準備をする 6

基本の使いかた

- 運転する(冷房・暖房・除湿・自動・送風運転) 8
- 風量を変える 8
- 風向調節する・スイングを使う 9
- 洗濯物を乾かす(ランドリー運転) 10
- タイマーを設定する 10
 - おやすみタイマー 10
 - 切タイマー・入タイマー、24 時間プログラムタイマー 11

便利な機能

- すばやく冷やす・暖める(ハイパワー運転) 13
- 使用電流の上限を抑える(電流カット) 13
- エアコン内部のカビや雑菌を抑える(内部クリーン) 14

お手入れ

- 室内ユニットのお手入れ 15
- シーズン前後のお手入れ・点検整備 17

困ったときなど

- リモコンが使えないとき(応急運転) 17
- 詳しく知りたいとき 18
- エアコンの上手な使い方 22
- メニューで設定できること(時刻設定・省エネファン) 22
- こんなこともできます 23
- 知っておいていただきたいこと 24
- 運転ランプ、タイマーランプが点滅するときは 25
- 故障かな?と思ったら 26
- 修理を依頼されるときは 30
- 長期使用製品安全表示について 30
- 仕様 31
- 保証とアフターサービス 裏表紙



家庭用エアコン(冷媒 R32)には GWP(地球温暖化係数)が 675 のフロン類が封入されています。地球温暖化防止のため、移設・修理・廃棄等にあたってはフロン類の回収が必要です。

[冷媒の「見える化」表示について]



この表示は、家庭用エアコンに温暖化ガス(フロン類)が封入されていることを、ご認識いただくための表示です。エアコンの取り外し時はフロン類の回収が必要です。<廃棄時には家電リサイクル法の制度に基づき適正な引き渡しをしていたら、確実にフロン類の適正処理がなされます。>





安全上のご注意

必ずお守りください

ご使用の前に、この「安全上のご注意」をよくお読みのうえ、正しくお使いください。
この項目は、いずれも安全に関する内容ですので、必ず守ってください。

図記号の意味は、次のとおりです。

 危険	取り扱いを誤った場合、死亡または重傷を負うことがあります、かつその切迫の度合いが高いもの。
 警告	取り扱いを誤った場合、死亡または重傷を負うおそれがあるもの。
 注意	取り扱いを誤った場合、軽傷を負うおそれまたは物的損害を生じるおそれがあるもの。

	してはいけない「禁止」の内容です。
	特定の場所に触れてはいけない「接触禁止」の内容です。
	必ず実行していただく「強制」の内容です。
	必ず「電源プラグを抜く」必要がある内容です。

警告

異常・故障時には



必ず行う

- 直ちに使用を中止する
(異常・故障のまま使用すると、感電や火災などの原因)

【異常・故障例】

- 電源コードや電源プラグが異常に熱い
- 焦げ臭いにおいがする
- 運転音が異常に大きい
- プレーカーが頻繁に落ちる
- 室内ユニットから水漏れがする

このようなときは、故障や事故防止のため、すぐに運転を停止し、電源プラグを抜いて、お買い上げの販売店または当社コールセンターに点検修理をご相談ください。

電源コードや電源プラグは



禁止

- 改造や途中接続、延長コードの使用、ほかの電気機器とのタコ足配線はしない
- 破損させたり、束ねたり、加熱したり、重い物を載せたり、引っ張ったり、加工したりしない
- また、破損した場合は使用しない
- 電源プラグを抜いてエアコンの停止をしない
- めれた手で電源プラグの抜き差しをしない
(感電や火災の原因)



必ず行う

- 電源プラグは刃の根元まで確実に差し込む
(接続不良による感電や火災の原因)
ゆるみや傷みがある場合は、お買い上げの販売店にご相談ください。
- 定期的に電源プラグ・コンセントのホコリを取り除く
(湿気などで絶縁不良となり、火災の原因)



据え付け時や修理時は



禁止

- 指定冷媒(R32)以外は使用(冷媒補充・入れ替え)しない
(機器の故障や破裂、けがなどの原因)



必ず行う

- 据え付けや移設をする場合は、お買い上げの販売店または専門業者に相談する
(水漏れやけが、感電、火災の原因)
- 電源は必ず定格電圧でエアコン専用コンセントを使用する
(専用以外のコンセントを使用したり、ほかの電気機器と共用したりすると電源の容量が不足し、火災の原因)
- 漏電しゃ断器(プレーカー)を取り付ける
(漏電しゃ断器が取り付けられていないと、感電や火災の原因)
- アース(接地)を確実にを行う
アース工事は、お買い上げの販売店または専門業者に依頼する
(感電の原因)
アース線は、ガス管、水道管、避雷針、電話のアース線に接続しないでください。
- エアコンが冷えない、暖まらない場合は、冷媒の漏れが原因のひとつとして考えられるので、お買い上げの販売店に相談する
冷媒の追加を伴う修理の場合は、修理の内容をサービスマンに確認する
(冷媒は安全で、通常漏れることはありませんが、万一、室内に漏れ、ファンヒーター、ストーブ、コンロなどの火気に触れると、有害な生成物発生の原因)
- 修理はお買い上げの販売店または専門業者に依頼する
(感電や火災などの原因)

運転時や取り扱い時は



禁止

- めれた手で本体のボタンを操作しない
(感電の原因)
- 室内・室外ユニットの吹出口や吸込口に指や棒などを入れない
(内部でファンが高速回転しているため、けがや故障の原因)
- 長時間冷風を身体に当てたり冷やしすぎたりしない
(体調悪化や健康障害の原因)
- リモコンは乳幼児の手の届く所に置かない
(誤操作による体調悪化や乾電池誤飲の原因)



禁止

- お客様自身で分解、改造、修理、移設を行わない
(感電、火災、けが、水漏れなどの原因)
- お客様自身で室内機内部の洗浄をしない、また消臭剤を吹きかけない。内部の洗浄には専門技術が必要なため、お買い上げの販売店または当社コールセンターに相談する
(洗浄剤・消臭剤の使用は、樹脂部品の破損・内部部品の劣化・排水経路の詰まりに至ることがあり、水漏れや感電の原因)
(洗浄剤・消臭剤が電気部品やモーターにかかり、故障や感電、火災の原因)

⚠ 注意

運転時や取り扱い時は



禁止

- 室内・室外ユニットの下にほかの電気機器や家財などを置かない
(水滴が滴下する場合があり、汚損や故障の原因)
- 熱交換器(アルミフィン)に触らない
(手を切る原因)
特に、お手入れのときなどにご注意ください。エアフィルターの内側
- 水洗いしない、花びんなど水の入った容器を載せない
(内部に水が侵入して電気絶縁が悪くなり、故障や感電、火災の原因)
- 窓や戸を開けたままにするなど、高温(80%以上)で長時間運転しない
(室内ユニットに露が付く、滴下してほかの電気機器や家財などをぬらし、汚損や故障の原因)
- 動植物に直接風を当てない
(動植物に悪影響を及ぼす原因)
- この製品は、一般家庭を対象としたもので、犬や猫などの動物の飼育、植物の栽培、食品・精密機器・美術品の保存など特殊な用途には使用しない
(動植物の正常な生育の障害、品質低下やエアコンの故障の原因)
- 雷が鳴り落雷のおそれがあるときはリモコンで運転を停止し、エアコンに触れない
(感電の原因)
- 新築物件やリフォームなどの内装工事、床面のワックスがけ時には、エアコンを運転しない
作業終了後は、エアコンを運転する前に十分な換気を行う
(水漏れや露飛びの原因)
- エアコンの風が直接当たる場所に燃焼器具を置かない
(燃焼器具の不完全燃焼や火災の原因)
- 室外ユニットの接続バルブは、暖房運転時に熱くなるので触れない
(やけどの原因)
- 室外ユニットの上に乗ったり、物を載せたりしない
(落下、転倒などにより、けがの原因)
- 長期使用で傷んだままの架台(置き台)などで使用しない
(エアコンの落下につながり、けがなどの原因)
お買い上げの販売店にご相談ください。



必ず行う

- 燃焼器具と一緒に運転するときはこまめに換気を行う
(酸素不足の原因)

据え付け時は



禁止

- 可燃性ガスが漏れるおそれのある所へは据え付けない
(万一、ガスが漏れてエアコンの周囲にたまると、発火して火災の原因)



必ず行う

- ドレン(排水)ホースは、確実に排水するように配管する
(排水経路が不確実な場合、室内ユニットから水漏れし、家財などをぬらす原因)

電源プラグは



禁止

- 電源コードを引っ張って抜かない
(芯線の一部が断線し、火災の原因)



お手入れ時は



禁止

- エアコンの操作やお手入れのときは不安定な台に乗らない
(転倒など、けがの原因)



必ず行う

- お手入れをするときは必ず運転を停止し、電源プラグを抜く
(内部でファンが高速回転していますので、けがや故障の原因)

エアコンを数シーズン使用した場合は



必ず行う

- 通常のお手入れとは別に点検整備を行う
(室内ユニットの内部が汚れると、におい発生の原因)
(除湿水の排水経路が詰まると、室内ユニットからの水漏れの原因)
点検整備には専門の知識と技術が必要です。お買い上げの販売店にご相談ください。➡ 17ページ

長期間ご使用にならない場合は



必ず行う

- 電源プラグを抜く
(ホコリがたまると、火災の原因)
- 乾電池を取り出す
(乾電池から液が漏れたり、破裂の原因)

乾電池の取り扱いに関する安全上のご注意

乾電池の取り扱い方を誤ると、乾電池から液が漏れたり、発熱、破裂したり、けがや失明、故障の原因になるので、次のことを必ず守ってください。

⚠ 危険



必ず行う

- 乾電池から漏れた液が目に入ったときは、こすらずにすぐに水道水などの多量のきれいな水で十分に洗い、医師の治療を受ける
(失明など障害の原因)

⚠ 警告



禁止

- 乾電池は乳幼児の手の届く所に置かない
(乾電池誤飲の原因)
乾電池を飲み込んだ場合は、すぐに医師に相談してください。
- 乾電池を充電したり、火の中に入れたり、加熱したり、分解したり、改造したり、ショートさせたり、はんだ付けしたり、変形させたり、落とすなどして強い衝撃を与えたり、外装ラベルをはがしたり、傷つけたりしない
(液漏れや発熱、破裂する原因)



必ず行う

- 乾電池から漏れた液が皮膚や衣服に付着したり、口に入ったりしたときは、すぐに水道水などの多量のきれいな水で十分に洗い、医師に相談する
(けがなどの原因)

各部の名前と働き

正しくお使いいただくために、各部の名前と位置を確認してください。

室内ユニット

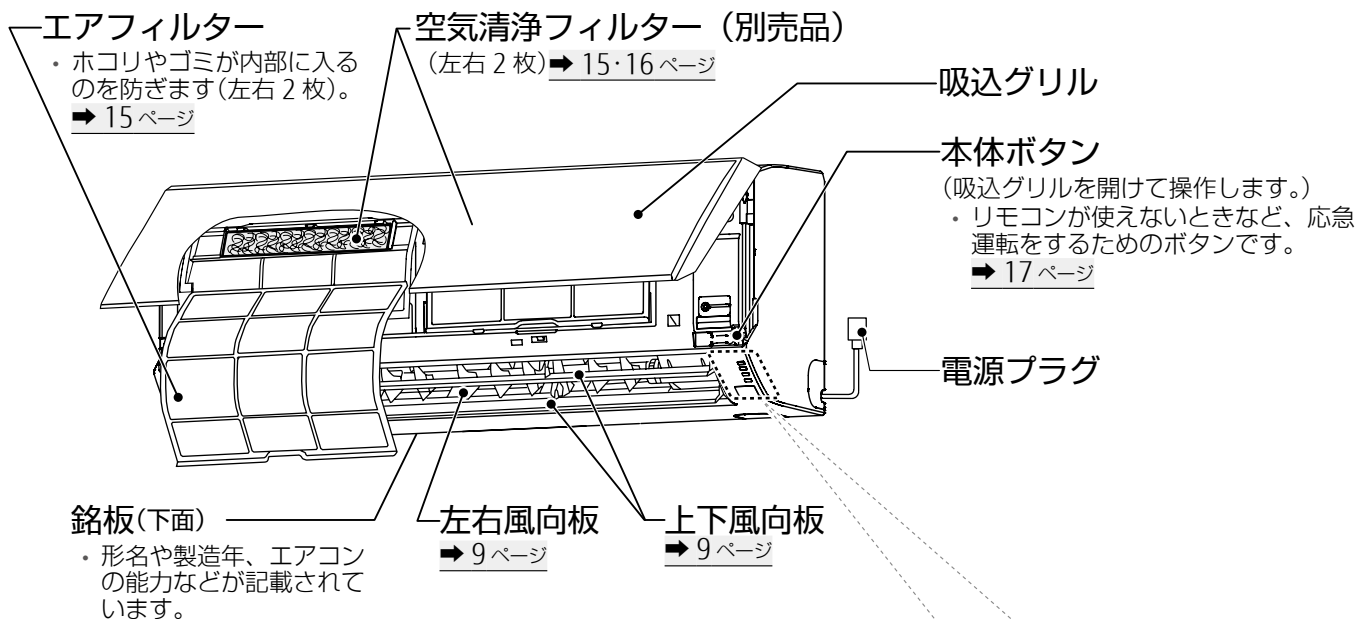

■ 本体表示部

運 転	●	運転ランプ(緑)	点灯	● 運転中
タイマー	●	タイマーランプ(橙)	おそい点滅	● 自動霜取り運転中 ➡ 18 ページ
ハイパワー	●	ハイパワーランプ(緑)	点灯	● タイマー動作中 ➡ 10・11 ページ
内部クリン	●	内部クリーンランプ(黄)	点灯	● ハイパワー運転中 ➡ 13 ページ
				● 内部クリーン動作中 ➡ 14 ページ
		リモコン受信部		
				・リモコンからの信号を受信するところです。

室外ユニット

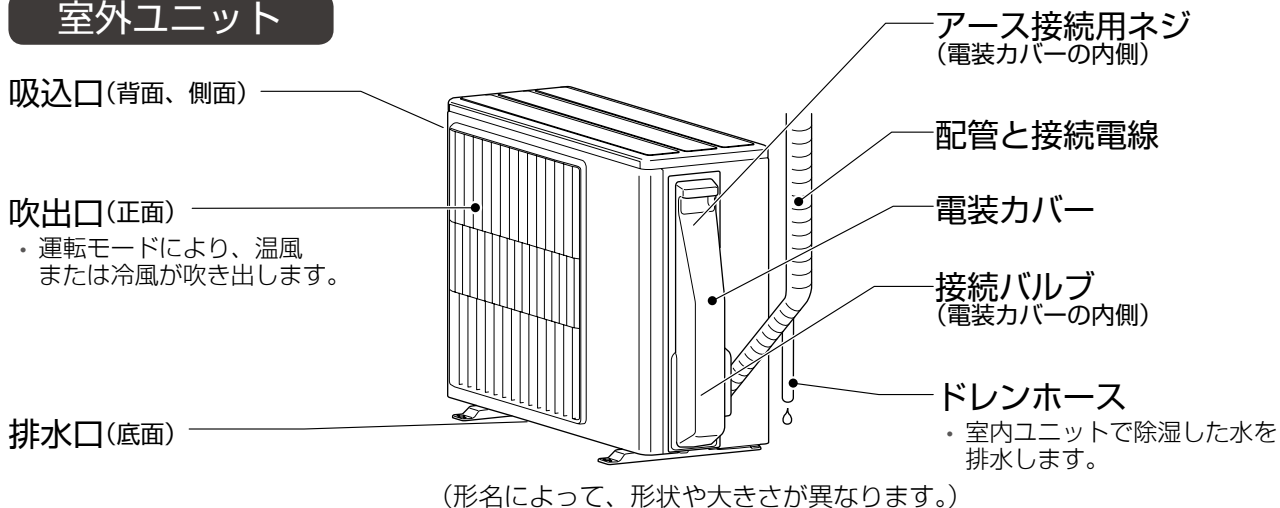

お願い

- ▶ 吸込口の熱交換器(アルミフィン)に触らないように注意してください。
- ▶ 室外ユニットの上に乗ったり、物を載せたりしないでください。破損の原因になります。

リモコン

運転操作はリモコンで行います。各部の名前と働きを確認してください。

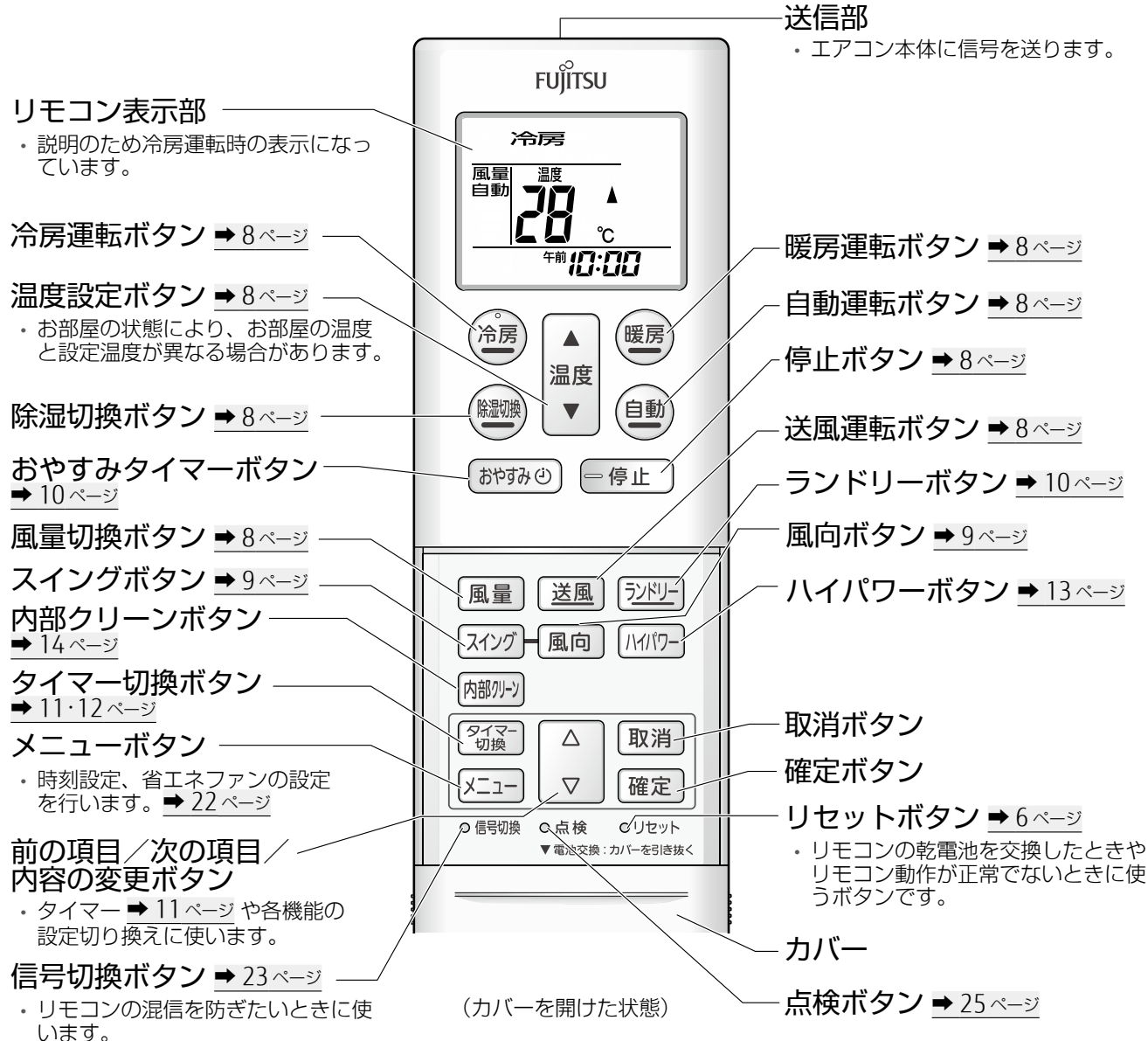

お願い

- ▶ リモコンは、直射日光や暖房器具などの熱の影響のない所へ置いてください。
- ▶ リモコンに強い衝撃を与えたり、水をかけたりしないでください。

お知らせ

- ▶ リモコンのボタン操作を行うと、操作した内容だけを表示し、その他の表示は消えます(そこだけ表示機能)。

■ カバーの開閉のしかた

開けかた

カバーの両端を持って、矢印の方向に静かに引いて開ける。無理な力をかけない。

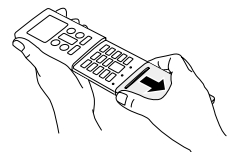

閉めかた

「パチッ」と音がするまで閉める。



付属品

リモコン(1 個)
→ 5 ページ



リモコンホルダー
(1 個) → 7 ページ



単 4 形乾電池
(2 本) → 6 ページ

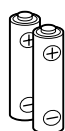

リモコンホルダー取付用
ネジ(2 本) → 7 ページ



別売品

空気清浄フィルター
APS-08L (2 枚) (交換用)
→ 15・16 ページ

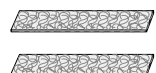

運転前の準備をする

室内ユニットの準備をする



電源プラグをコンセントに差し込む

V22H、V25H、V28H	単相 100V 15A 形
V40H	単相 100V 20A 形
V56H2、V63H2	単相 200V 15A 形
V71H2	単相 200V 20A 形

リモコンの準備をする（乾電池の交換のしかた）

1 カバーを引き抜いて、単4形乾電池を入れる



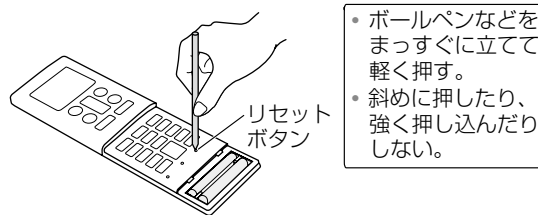

2 リセットボタンを押す

- 乾電池を交換したあとや、動作が正常でない場合は、必ずリセットボタンを押してください。



3 で時刻を合わせ、 を押す

- 時刻の点滅が止まり、時刻が設定されます。
- 1回押すと1分変わり、押し続けると10分ずつ変わります。
 - …時刻を進めるとき
 - …時刻を戻すとき



(午前 10:00 に設定した場合)

4 カバーを閉める

お知らせ

- 乾電池を交換したり、リセットボタンを押したりすると、リモコンの設定はお買い上げ時の設定に戻ります。
- 時刻を変更したい場合は、リセットボタンを押さなくても時刻の設定ができます。→ [22 ページ](#)

リセットボタン、点検ボタン、信号切換ボタンの押しかたについて

- ボールペンなどをまっすぐに立てて押ししてください。

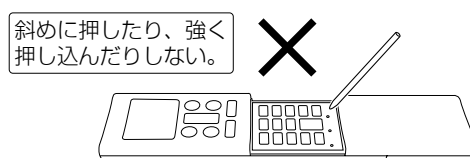
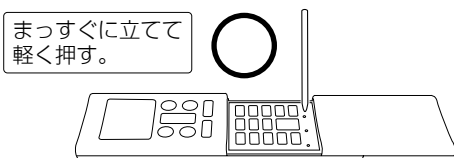

お願い

- ▶ 乾電池は、単4形のアルカリ乾電池またはマンガン乾電池を使用してください。
- ▶ 充電式乾電池などは使用しないでください。誤動作することがあります。
- ▶ 乾電池の取り扱い方を誤ると、乾電池から液が漏れたり、発熱、破裂する場合がありますので、次のことを守ってください。
 - ・ 新旧、異種の乾電池を混用して使用しない。
 - ・ 長期間ご使用にならないときは、リモコンから乾電池を取り出す。
 - ・ 使い切った乾電池は、すぐにリモコンから取り出す。

リモコンを操作するとき

- リモコンは、受信部に正しく向けて操作してください。
- リモコンから信号を送信すると、リモコン表示部に送信表示が表示されます。
- 本体がリモコンからの信号を正しく受けると受信音が鳴ります。受信音が鳴らない場合は、再度リモコン操作を行ってください。
- 信号を受信できる距離は、エアコン正面で操作したとき、約7mです。
- リモコンと受信部との間にカーテンや壁などがあると信号が届きません。
- 受信部に強い光が当たると、エアコンが正しく動作しないことがあります。直射日光をさえぎり、また照明器具や薄型テレビの画面を受信部から離してください。
- 電子式瞬時点灯方式(インバーター方式など)の蛍光灯がある部屋では信号を受け付けられない場合があります。その場合は、販売店にご相談ください。
- 当社エアコンを2台同じ部屋に据え付けたときなど、リモコンで信号設定を切り換えて混信を防ぐことができます。➡ 23 ページ
- リモコンで各種設定を行っているとき、ボタン操作をしばらく行わないと画面が元に戻ります。

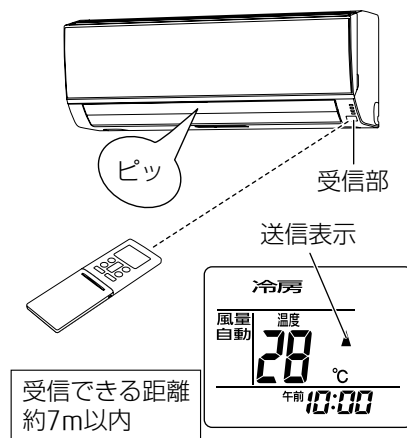

乾電池の寿命について

- ご使用の頻度にもよりますが、乾電池の寿命は約1年間です。次の場合は、乾電池を交換しリセットボタンを押してください。
 - ・ エアコンに近づかないと受信しない場合
 - ・ リモコンが正しく動作しない場合
 - ・ リモコンの表示部がうすくなり、文字が見にくくなった場合
- 付属の乾電池は、最初にお使いになるために用意しているもので、1年未満で消耗することがあります。

■ リモコンホルダーを使用する

柱や壁などにリモコンを取り付けておくことができます。

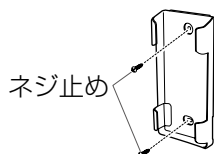

付属のネジ2本で
リモコンホルダーを
固定する



上から出し入れする

運転する

冷房・暖房・除湿・自動・送風運転



運転を開始する

冷房 **暖房** **除湿** **自動** **送風** のいずれか、
お好みの運転モードボタンを押す

- 本体の運転ランプ(緑)が点灯し、運転を開始します。
- 除湿運転の場合、**除湿** を押すごとに、「除湿」(ソフトクール除湿)と「ひかえめ除湿」を切り換えることができます。



(冷房運転の場合)

除湿 (ソフトクール除湿)	除湿を優先した運転をします。
ひかえめ除湿	通常の除湿よりも冷えを抑えながら除湿を行います。 (通常の除湿よりも除湿量は少なくなります。) 除湿で冷えるのが苦手な方におすすめです。

■ 運転について詳しく知りたいとき → 18・19 ページ

設定温度を変える

温度 を押して、温度を変える

- 押すごとに温度が 0.5℃ ずつ変わります。
 - ・ **▲**…温度を上げるとき
 - ・ **▼**…温度を下げるとき

お知らせ

- ▶ 送風運転中、ランドリー運転中、内部クリーン運転中は温度調節することはできません。

■ 設定温度について詳しく知りたいとき → 19 ページ

運転を停止する

停止 を押す

- 本体の運転ランプ(緑)が消灯し、運転を停止します。
- 内部クリーンが働くと、本体の内部クリーンランプ(黄)が点灯します。

風量を変える



風量 を押して、風量を選ぶ

押すごとに風量が切り換わります。

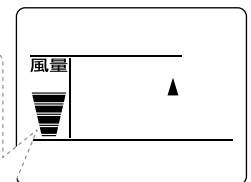
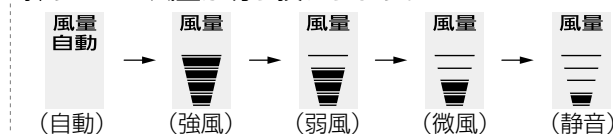

- リモコン表示部に、設定した風量が表示されます。
- 除湿運転中、ランドリー運転中に風量の変更はできません。
- 自動運転で除湿・監視運転(送風)が選ばれたときは、風量設定が表示されますが、風量の変更はできません。

■ 風量自動について詳しく知りたいとき → 19 ページ

風向調節する・スイングを使う

基本の使いかた

カバーを開ける



上下に風向を変える

風向 を押して、上下風向の位置を選ぶ

- 押すごとに次のように上下風向位置が切り換わります。
①と②と③と④と⑤と⑥
- 冷房・暖房・除湿の効果をも高めるため、次の範囲でお使いになることをおすすめします。
 - **A 冷房・除湿運転**：①②③
 - **B 暖房運転**：④⑤⑥
- 冷房・除湿運転中に④⑤⑥で30分以上運転を続けると、自動的に③の風向になります。
- リモコン表示部は変わりません。

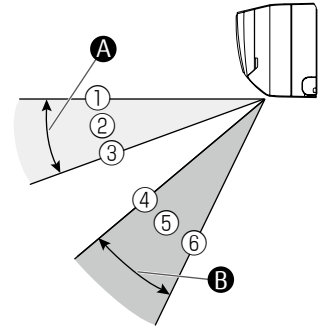

■ 風向について詳しく知りたいとき → 20ページ

左右に風向を変える

ツマミを手で持って調節する

- 左右風向板は、「カチッ」という音とともに動いて、角度が決まります。

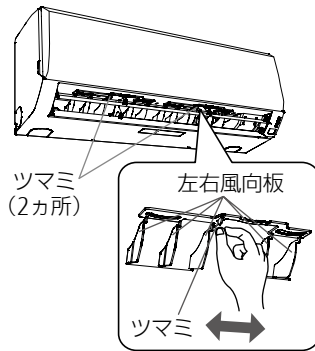

警告

- 運転中は吹出口に指や棒を入れない
内部でファンが高速回転しているため、けがや故障の原因になります。



スイングさせる

スイング を押す

押すごとに次のようにスイングモードが切り換わります。

スイング ←→ 表示なし (解除)

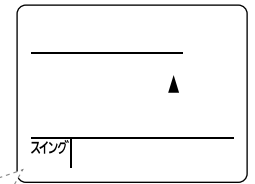

■ スイングについて詳しく知りたいとき → 20ページ

カバーを開ける



洗濯物を乾かす

ランドリー運転

洗濯物の乾燥を優先した運転をする

ランドリーを押して、タイマー時間を選ぶ

- 本体の運転ランプ(緑)とタイマーランプ(橙)が点灯し、ランドリー運転が開始されます。

押すごとにタイマー時間が変更されます。

0.5時間後 → 1時間後 → 2時間後 → 3時間後 → 5時間後 (30分後)

↑ 現在時刻表示 ← 9時間後 ← 7時間後
(切タイマー 取り消しの状態)

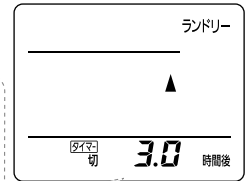

お知らせ

- ▶ 洗濯物の乾燥を優先した運転を行うため、お部屋の温度を調節する機能が働きません。お部屋に人がいないときにお使いください。
- ▶ 温度の設定と風量の変更はできません。

ランドリー運転を停止するとき

停止を押す

- 本体の運転ランプ(緑)とタイマーランプ(橙)が消灯し、ランドリー運転を停止します。

■ ランドリー運転について詳しく知りたいとき → 21 ページ

カバーを開ける



タイマーを設定する

おやすみタイマー

おやすみになるときに、お好みのタイマー時間(例えば3時間後)を設定すると、自動で運転を停止します。おやすみ時のお部屋の温度をコントロールし、快適な睡眠をサポートします。

おやすみタイマーを設定する

おやすみを押して、タイマー時間を選ぶ

- 本体のタイマーランプ(橙)が点灯し、タイマーが設定されます。

押すごとにタイマー時間が切り換わります。

0.5時間後 → 1時間後 → 2時間後 → 3時間後 → 5時間後 (30分後)

↑ 現在時刻表示 ← 9時間後 ← 7時間後
(タイマー取り消しの状態)

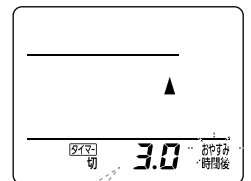

お知らせ

- ▶ 停止中におやすみタイマーを設定すると運転を開始します。
- ▶ おやすみタイマーが設定されているときに「停止」を押すと、本体のタイマーランプ(橙)と運転ランプ(緑)が消灯して運転を停止します。タイマーは取り消されます。

おやすみタイマーを取り消すとき

取消を押す

- 本体のタイマーランプ(橙)が消灯し、タイマーが取り消されます。

■ おやすみタイマーについて詳しく知りたいとき → 21 ページ

カバーを開ける



タイマーを設定する 切タイマー・入タイマー、24時間プログラムタイマー

設定した時刻に運転を停止したり(切タイマー)、運転を開始したり(入タイマー)できます。
また、切タイマーと入タイマーを組み合わせることで設定できます(24時間プログラムタイマー)。

お知らせ

- ▶ あらかじめ、リモコンの時刻設定が合っていることを確認してください。➔ 22ページ
- ▶ タイマー動作中はタイマー時刻を表示し、現在時刻は表示しません。
- ▶ 入タイマーで運転を開始するときは、直前に設定していた運転モードと温度で運転を開始します。

基本の使いかた

切タイマー・入タイマーを設定する



カバーを開ける

1 **タイマー切換** を押して、切タイマーまたは入タイマーを選ぶ

押すごとにタイマーの種類が変わります。

→ **タイマー切** → **タイマー入** → **タイマー切** または **タイマー入**
(切タイマー) (入タイマー) (24時間プログラムタイマー)

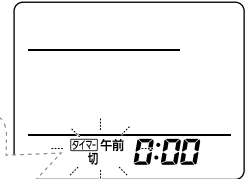

2 **△** **▽** でタイマー時刻を設定し、**確定** を押す

- 押すごとに、タイマー時刻が変更されます。
 - ・ **△** …時刻が進む
 - ・ **▽** …時刻が戻る
- 本体のタイマーランプ(橙)が点灯し、タイマーが設定されます。

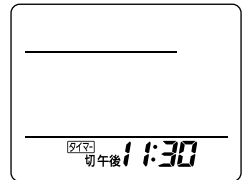
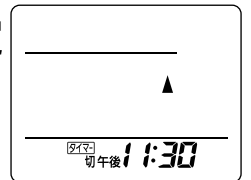

(切タイマーを午後11時30分に設定した場合)

切タイマー・入タイマーを取り消すとき

取消 を押す

- 本体のタイマーランプ(橙)が消灯し、タイマーが取り消されます。

■ 入タイマーについて詳しく知りたいとき ➔ 21ページ

タイマーを設定する

切タイマー・入タイマー、24時間プログラムタイマー

(つづき)



24時間プログラムタイマーを設定する

1 切タイマー時刻と入タイマー時刻をあらかじめ設定しておく → 11ページ

2 **タイマー切替** を押して、「←切」または「入→」を選び、**確定** を押す

- 24時間プログラムタイマーが設定されます。
- 切タイマー時刻と入タイマー時刻を交互に表示したあと、先に動作するタイマー時刻表示になり、24時間プログラムタイマーが働きます。

お知らせ

- ▶ 切タイマーと入タイマーが同時刻に設定されている場合、24時間プログラムタイマーを設定することはできません。(設定しようとすると、**Err** と表示されます。)

(入タイマーを午後3時に設定し、切タイマーを午後11時30分に設定する場合)

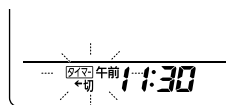
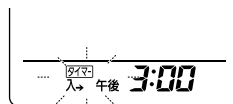

(先に動作するタイマー時刻が表示されます)

24時間プログラムタイマーの時刻を確認する

タイマー切替 を1回押す

- 切タイマー時刻と入タイマー時刻を交互に表示します。

24時間プログラムタイマーの時刻を変更するとき

「切タイマー・入タイマーを設定する」→ 11ページ の手順で時刻を変更したあと、**タイマー切替** で「←切」または「入→」を選び、**確定** を押す

- 切タイマー時刻と入タイマー時刻を交互に表示したあと、先に動作するタイマー時刻表示になります。

24時間プログラムタイマーを取り消すとき

取消 を押す

- 本体のタイマーランプ(橙)が消灯し、24時間プログラムタイマーが同時に取り消されます。

■ 24時間プログラムタイマーについて詳しく知りたいとき → 21ページ

すばやく冷やす・暖める

ハイパワー運転

最大パワーで運転します。すばやく冷やしたり、暖めたりしたいときにお使いください。

ハイパワー運転をする

運転中に **ハイパワー** を押す

- 本体のハイパワーランプ(緑)が点灯し、ハイパワー運転を開始します。
- ハイパワー運転は、お部屋の温度や運転時間により自動で解除されます。
- リモコン表示部は変わりません。

ハイパワー運転をやめるとき

もう一度、**ハイパワー** を押す

- 本体のハイパワーランプ(緑)が消灯します。

お知らせ

- ▶ ランドリー運転中は、ハイパワー運転を設定することができません。
- ▶ 自動運転時の監視運転中 → 19ページ は、ハイパワー運転を設定しても運転状態は変化しません。

■ ハイパワー運転について詳しく知りたいとき → 20ページ

カバーを開ける



便利な機能

使用電流の上限を抑える

電流カット

ほかの電気機器をよく使う時間などに、使用電流の上限を抑えることができます。ブレーカー落ちが心配なときなどに役立ちます。

1 **メニュー** を押す

2 **△** **▽** で「電流カット」を選び、**確定** を押す

3 **△** **▽** で「入」または「切」を選び、**確定** を押す

4 **メニュー** を押して戻る

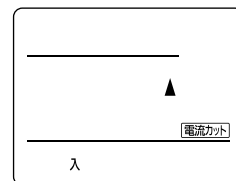
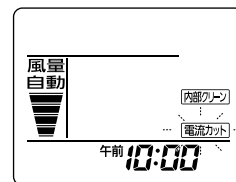

カバーを開ける



お知らせ

- ▶ お買い上げ時、電流カットは「切」に設定されています。
- ▶ 電流カットを設定すると、リモコン表示部に **電流カット** が表示されます。
- ▶ 電流カットを設定すると、冷房・暖房運転時に使用電流の上限をおよそ 1/2 下げた運転をします。(ただし、自動霜取り運転時 → 18ページ、外気温が高いとき(約 40℃以上)、または室外ユニットが運転開始後約 80 秒間は、エアコン保護のため使用電流が高くなります。)
- ▶ 電流カットを設定すると、暖まり(冷え)がおそくなる場合や、設定温度に到達しない場合があります。このときは、電流カットを解除してください。
- ▶ 電流カットを設定すると、次回運転時も同じ設定で運転をします。
- ▶ リモコンの乾電池を交換した場合、リセットボタンを押した場合、電流カットは解除されます。

エアコン内部のカビや雑菌を抑える

内部クリーン

冷房・除湿運転停止後に、室内ユニット内部(熱交換器、送風ファン、送風路)を乾燥させ、カビや雑菌を発生しにくくします。

お知らせ

- ▶ お買い上げ時、自動で働く内部クリーンは「切」に設定されています。
- ▶ 内部クリーン運転中は、送風運転と微弱暖房運転を行いますので、室内の温度・湿度が若干上昇することがあります。
- ▶ 内部クリーン運転が開始されると、本体の内部クリーンランプ(黄)が点灯します。



内部クリーンを自動で働く設定にする

1 **メニュー** を押す

2 **△** **▽** で「内部クリーン」を選び、**確定** を押す

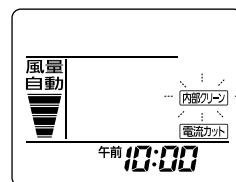

3 **△** **▽** で「入」を選び、**確定** を押す

- 内部クリーン運転が自動で働く設定を解除するときは、「切」に設定してください。

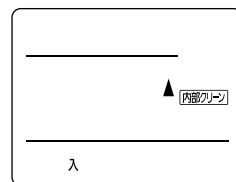

4 **メニュー** を押して戻る

すぐに内部クリーンを働かせたいとき

停止中に **内部クリーン** を押す

- 本体の内部クリーンランプ(黄)が点灯し、内部クリーン運転が始まります。
- 内部クリーン運転が終わると、本体の内部クリーンランプ(黄)が消灯します。

動作中の内部クリーンを停止したいとき

内部クリーン運転中に **停止** を押す

- 本体の内部クリーンランプ(黄)が消灯し、内部クリーン運転を停止します。

お願い

- ▶ 内部クリーン運転中は、本体の内部クリーンランプ(黄)が消灯するまで、電源プラグを抜いたり、ブレーカーを切ったりしないでください。故障の原因になることがあります。

お知らせ

- ▶ 冷房・除湿運転を約10分以上行くと、室内ユニット内部が結露します。内部クリーンは、この結露を取るために行います。
- ▶ 内部クリーンは、約90分間運転したあとに自動的に停止します。
- ▶ 内部クリーンには、ホコリやすでに発生したカビや雑菌を除去する働きはありません。
- ▶ 自動で働く内部クリーンを設定すると、リモコン表示部に「内部クリーン」が表示されます。
- ▶ リモコンの乾電池を交換したり、リセットボタンを押したりすると、内部クリーンが自動で働く設定が「切」になります。
- ▶ おやすみタイマーで停止したときは、内部クリーンが自動で働きません。おやすみタイマーで毎回停止している場合は、定期的にリモコンで停止をして、内部クリーンを働かせてください。

■ 内部クリーンについて詳しく知りたいとき → 21 ページ

室内ユニットのお手入れ

こまめなお手入れがエアコンを長持ちさせます。

⚠ 注意

<ul style="list-style-type: none"> ● お手入れをするときは必ず運転を停止し、電源プラグを抜く 内部でファンが高速回転しているため、けがの原因になることがあります。 	<ul style="list-style-type: none"> ● エアフィルターを取りはずしたときに内部の熱交換器(アルミフィン)に触らない 手を切る原因になることがあります。
<ul style="list-style-type: none"> ● エアコンの操作やお手入れのときは不安定な台に乗らない 転倒などによるけがの原因になることがあります。 	<ul style="list-style-type: none"> ● 吸込グリルをはずさない 吸込グリルをはずすことはできません。無理にはずすと、故障や落下によるけがの原因になることがあります。

お願い

- ▶ お手入れの前には、必ずリモコンで運転を停止し、電源プラグを抜いてください。
- ▶ お手入れ終了後は、吸込グリルを開けたまま運転しないでください。故障の原因になります。

お手入れの方法

お願い

- ▶ 40℃以上の温水は使わないでください。変形、変色することがあります。
- ▶ アルコール、ベンジン、シンナー、みがき粉などでふかないでください。製品を傷めることがあります。

■ エアフィルター (2週間に1度)

※ ホコリが落下することがあるので、下に新聞紙などを敷いてお手入れを行ってください。

- 1 ホコリを掃除機で吸い取るか、水洗いする
- 2 水洗いのあとは日陰でよく乾かす



■ 本体・上下風向板(汚れが気になったら)

※ 上下風向板の開けかた、閉めかた → 16ページ

- 1 水かぬるま湯を含ませた柔らかい布でふく
- 2 柔らかい布でからぶきする



■ 空気清浄フィルター(別売品)(6カ月に1度)

※ 3年を目安に交換(6カ月に1度お手入れした場合)

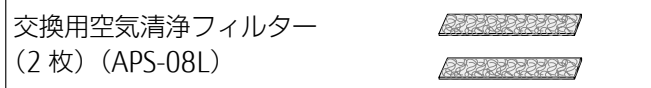

- 空気清浄フィルターの保管は高温・多湿を避け、開封後はなるべく早くご使用ください。
- 別売品は、お買い上げの販売店でお求めください。

- 1 水かぬるま湯で押し洗う
 - 汚れがひどい場合は、薄めた台所用洗剤(中性)で押し洗いしてください。
- 2 流水ですすぐ
- 3 日陰でよく乾かす



空気清浄フィルター^{※1}について (抗菌空清フィルター)

- 空気中のカビや雑菌、においをフィルターがキャッチします。フィルターに含まれる成分が、キャッチしたカビや雑菌の繁殖を抑制^{※2}します。
- ※1: タバコの有害物質(一酸化炭素など)は、除去できません。また、常時発生し続けるにおい成分(建材臭・ペット臭など)は、すべて除去できるわけではありません。
- ※2: 【試験結果】 99%以上抑制(24時間後)
 【試験機関】 (有)環境衛生検査センター
 【試験方法】 フィルム密着法
 (JIS Z 2801 抗菌試験に準じて実施)
 【試験番号】 [カビ] 09BI-1125-1、[細菌] 09BI-1113-1
 (試験は、カビ1種類、細菌2種類で実施)

お願い

- ▶ こすったり、もみ洗いしたりしないでください。空気清浄効果が損なわれることがあります。

部品の取りはずしかた・取り付けかた

※ 取りはずしの時にホコリが落下することがあるので、下に新聞紙などを敷いてお手入れを行ってください。

■ エアフィルター

取りはずしかた

- 1 吸込グリルの下部両端に手を掛けて手前に引き、途中の引っ掛かるところまで開けます。(手を離しても開いたままとなります。)
- 2 エアフィルターのとっ手を持って持ち上げ、下部の引っ掛け部(2カ所)をはずし、引き出す

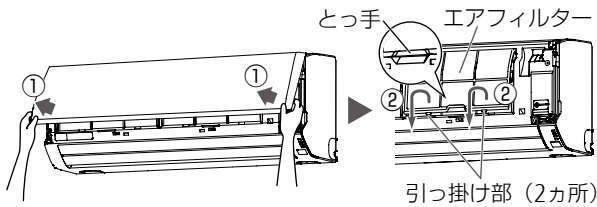

取り付けかた

- 1 エアフィルターをパネルに沿わせて止まるところまで差し込み、下部の引っ掛け部(2カ所)をパネルの穴へはめ込む

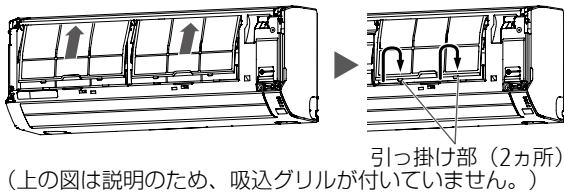

- 2 吸込グリル下側の両端・中央部(4カ所)を押して閉める

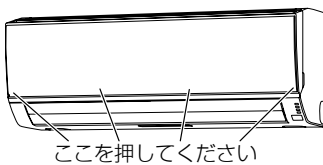

■ 空気清浄フィルター (別売品)

取り付けかた

- 1 吸込グリルを開けて左右のエアフィルター (2枚) を取りはずす
- 2 空気清浄フィルターをパネルの空気清浄フィルター取付枠内へ取り付ける
 - 枠からはみ出さないようにツメ(7カ所)の内側に入れてください。

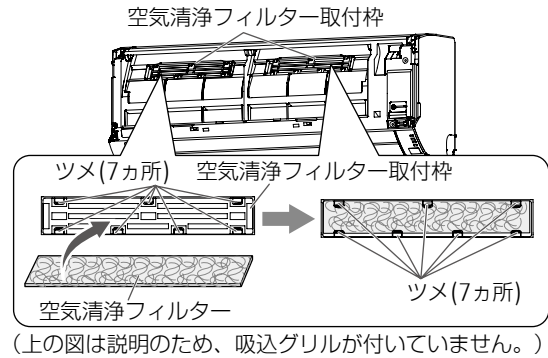

- 3 エアフィルター (2枚) を取り付け、吸込グリルを閉める

取りはずしかた

- 1 吸込グリルを開けて左右のエアフィルター (2枚) を取りはずす
- 2 空気清浄フィルターをパネルの空気清浄フィルター取付枠から取りはずす

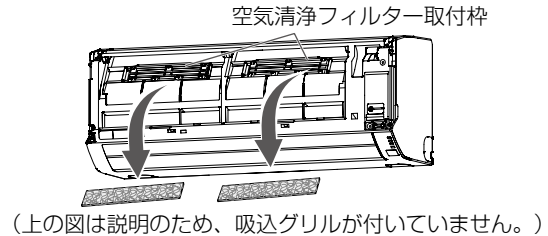

上下風向板の開けかた、閉めかた

開けかた

上下風向板の両端を持ってゆっくり開ける

- 無理に開けると、上下風向板が破損したり内部の部品が故障したりするおそれがあります。

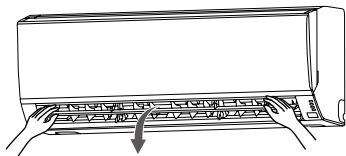

閉めかた

お手入れ終了後、電源プラグを差し込むと、上下風向板は自動で閉まります

- 上下風向板が動いているときは触らないでください。

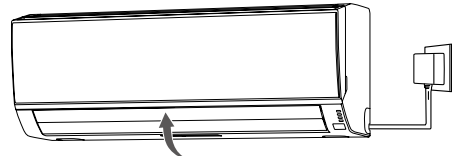

⚠ 警告

- 運転中は吹出口に指や棒を入れない
内部でファンが高速回転しているため、けがや故障の原因になります。



シーズン前後のお手入れ・点検整備

シーズン後のお手入れ

- 1 晴れた日に半日ほど送風運転 → 8 ページ をして室内ユニット内部をよく乾燥させる
- 2 リモコンで運転を停止し、電源プラグを抜く
 - 電源プラグは、本体の運転ランプ(緑)が消灯していることを確認してから抜いてください。
 - プラグにホコリがたまると、火災の原因になります。
- 3 リモコンの乾電池を取り出す

シーズン前のお手入れ

- 1 電源プラグを抜く
- 2 室内・室外ユニットの吸込口・吹出口がふさがれていないか確認する
- 3 ドレン(排水)ホースの排水口がふさがれていないか確認する
- 4 アース線が断線していたり、はずれたりしていないか確認する
 - アースが不確実な場合、感電や火災の原因になります。アース工事は、お買い上げの販売店または専門業者にご依頼ください。
- 5 電源プラグを差し込む → 6 ページ
 - 電源プラグ・コンセントのホコリを取り除き、ガタツキのないように刃の根元まで確実に差し込んでください。
- 6 リモコンに乾電池を入れて時刻を設定する → 6 ページ

点検整備

ご使用状態によって変わりますが、エアコンを数シーズンで使用になると、内部の汚れやにおいが発生することがあります。ふだんのお手入れとは別に点検整備・クリーニング(有料)をおすすめします。お買い上げの販売店にご相談ください。

警告

- お客様自身で室内機内部の洗浄をしない、また消臭剤を吹きかけない。内部の洗浄には専門技術が必要なため、お買い上げの販売店または当社コールセンターに相談する
- 市販の洗浄剤や消臭剤などを使用すると、樹脂部品の破損や内部部品の劣化、排水経路の詰まりに至ることがあり、水漏れや感電の原因になります。また洗浄剤や消臭剤が電気部品やモーターにかかり、故障や感電、火災の原因になります。



禁止

注意

- 通常のお手入れとは別に点検整備を行う
- 点検整備を行わないと、室内ユニット内部が汚れて除湿水の排水経路を詰まらせ、室内ユニットからの水漏れの原因になることがあります。点検整備(有料)はお買い上げの販売店にご相談ください。



必ず行う

リモコンが使えないとき

応急運転

電池が切れたときや、リモコンをなくしたときなどに、エアコン本体のボタンを使って応急運転ができます。

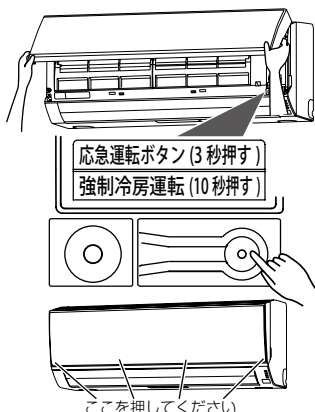

1 吸込グリルを開ける

- 吸込グリルの下部両端に手を掛け、引っ掛かるところまで開きます。(手を離しても吸込グリルは開いたままとなります。)

2 本体ボタンを約3秒間押し続ける

- 本体の運転ランプ(緑)が点灯し、運転を開始します。
- 「自動運転」と同じ内容の運転となります。温度は「標準温度」、風量は「自動」、風向は「標準風向」となります。 → 19・20 ページ

3 吸込グリルを閉める

- 吸込グリル下側の両端・中央部(4カ所)を押して閉めます。
- 吸込グリルを開けたまま運転しないでください。故障の原因になります。

■ 停止するとき

もう一度、本体ボタンを約3秒間押し続ける

- 本体の運転ランプ(緑)が消灯し、運転を停止します。

お願い

- ▶ 停止中に、本体ボタンを約10秒間押し続けしないでください。約10秒間押し続けると、エアコンの据え付け・移設時に専門業者が行う強制冷房運転になり、本体の運転ランプ(緑)とタイマーランプ(橙)が同時に点滅します。(お部屋の温度に関係なく冷房運転を行います。)ふだんは使用しないでください。停止するときは、本体ボタンを約3秒間押し続けてください。

詳しく知りたいとき

自動霜取り運転

- 外気温が低く湿度が高いときに暖房・ランドリー運転を行うと、室外ユニットに霜が付き、暖房能力が低下します。このようなときは霜取り運転が始まり、暖房・ランドリー運転がいったん止まります。(室内・室外ファンが停止します。)元の運転に戻るまでに約4～15分程度の時間がかかります。その間、本体の運転ランプ(緑)はおそい点滅をします。
- OFF 時除霜
暖房・ランドリー運転を止めたときに室外ユニットに霜が付いていると、自動的に霜取り運転を行います。このとき室内ユニットの運転ランプ(緑)がおそい点滅をし、室外ユニットだけが数分間運転したあとに止まります。次の運転時には、霜なし状態でスタートさせる快適機能です。

温度・湿度の範囲

- ご使用になれる温度・湿度の範囲は、次のとおりです。

冷房運転 除湿運転	外気温 約 21～43℃ お部屋の湿度 約 80%以下 高い湿度の中で長時間運転すると、エアコンの表面に露が付き、滴下することがあります。
ランドリー運転	外気温 約 1℃以上 お部屋の湿度 約 80%以下 高い湿度の中で長時間運転すると、エアコンの表面に露が付き、滴下することがあります。
暖房運転	外気温 約 24℃以下

※ 左記使用範囲より高い温度で運転すると、自動保護装置が働き、運転を停止することがあります。また、冷房・除湿・ランドリー運転の場合、左記使用範囲より低い温度で運転すると、熱交換器(アルミフィン)が凍り、水漏れなど故障の原因になることがあります。

※ エアコンは、お部屋の冷房・暖房・除湿以外の目的でご使用にならないでください。

運転について

冷房運転

- お部屋の温度が設定温度に到達すると、ムダな運転を抑えるために、室内ファンがときどき止まることがあります(省エネファン)。室内ファンを止めたくないときは、省エネファンの設定を「切」にしてお使いください。➡ [22ページ](#)
- 設定温度をお部屋の温度より低くしないと冷房運転になりません。

暖房運転

- 暖房運転を開始してから約3～5分間はごく弱い風で運転し、そのあと設定風量になります。これは、室内ユニットの内部が暖まってから温風を吹き出すようにするためです。
- 外気温が低いときに暖房運転を行うと、室外ユニットに霜が付いて暖房能力が低下するため、自動的に霜取り運転を行います。霜取り運転中は本体の運転ランプ(緑)がおそい点滅をし、暖房運転を一時的に停止します。➡ [18ページ](#)
- 暖房運転で運転を開始した場合、運転開始から約1時間経過するまでは、お部屋をすばやく暖めるために、自動的にリモコンの設定温度より約2℃高めで運転します(スタート機能)。(1時間経過したら、リモコンの設定どおりの温度に戻ります。)
- 風量が「強風」のとき、お部屋の温度と設定温度の差が大きい場合には、お部屋の温度を設定温度に近づけることを優先し、暖房能力が最大となる運転を自動で行います。風が冷たく感じる、運転音が気になるなど、お好みに合わない場合は風量を「強風」以外に設定してください。
- 設定温度をお部屋の温度より高くしないと、暖房運転になりません
- このエアコンはインバーターの働きにより、外気温が低下すると圧縮機の回転数を上げ、能力の低下を防ぎますが、それでも暖房能力が不足する場合にはほかの暖房器具との併用をおすすめします。

運転について(つづき)

除湿運転

- お部屋の温度をあまり下げずに除湿したいときにお使いください。
- 除湿優先運転となりますので、お部屋の温度がお好みの温度まで下がらないことがあります。また、除湿運転でお部屋を暖めることはできません。
- 除湿運転中は弱い風で運転し、お部屋の湿度調整のために室内ファンがときどき停止します。
- 設定温度をお部屋の温度より低くしないと、除湿運転になりません。
- 除湿運転には通常の「除湿」(ソフトクール除湿)と「ひかえめ除湿」の2種類があります。お好みに合わせて、運転内容を変更することができます。お買い上げ時は、通常の「除湿」(ソフトクール除湿)になっています。➡ 8 ページ

ひかえめ除湿

お部屋の温度が設定温度に近づくと、通常の除湿よりも冷えを抑えながら除湿を行います。(通常の除湿よりも除湿量は少なくなります。)

自動運転

- そのときのお部屋の状況に適した運転の種類を、自動的に設定して運転します。
- 運転を開始したときのお部屋の温度に合わせて、次のように運転の種類と設定温度(標準温度)を選びます。

お部屋の温度	運転の種類	設定温度 (標準温度)
30℃以上	冷房	27℃
27℃~30℃		26℃
24℃~27℃	除湿	23℃
22℃~24℃	監視運転(送風)	
22℃未満	暖房	23℃

※ 自動運転で運転を開始したときは、運転の種類を選ぶため、1分間ごく弱い風で送風運転を行います。

- 監視運転になるとごく弱い風で送風運転を継続し、お部屋の温度が22℃未満に変化すると暖房運転に、24℃以上に変化すると除湿運転に自動的に切り換わります。
- 自動運転を停止したあと、2時間以内に再度運転した場合は、停止前と同じ内容の運転になります。
- 自動運転の内容がお好みに合わないときは、手動運転(冷房・暖房・除湿・送風運転)でお使いください。

送風運転

- お部屋の空気を循環させたいときや、風に当たりたいときなどにお使いください。

設定温度

設定温度の範囲

- 冷房・除湿運転…18 ~ 30℃
- 暖房運転…16 ~ 30℃
- 自動運転…「標準温度」➡ 19 ページ に対し、2℃高め、2℃低めの範囲

おすすめの温度

- 冷房運転…26 ~ 28℃
- 暖房運転…20 ~ 24℃

風量について

風量自動

- 設定温度とお部屋の温度の差が大きいと強めの風で運転し、差が小さくなると徐々に弱めの風で運転します。
- お部屋の温度が設定温度に到達すると、ムダな運転を抑えるために室内ファンがときどき止まる場合があります(省エネファン ➡ 22 ページ)。
- 送風運転時は、弱風で運転します。

風向について

風向位置

- 使い始めや、運転モードを変更すると、冷房や暖房など運転の種類に合わせて、標準風向に自動的に設定されます。(ランドリー運転は、外気温やお部屋の温度により①か⑥のどちらかに自動設定されます。これは、除湿効果を高めるためです)

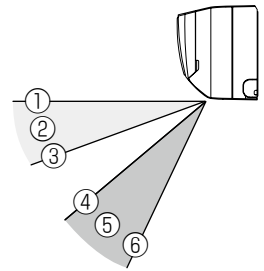

標準風向

- 冷房・除湿・送風・ランドリー運転：①
- 暖房・ランドリー運転：⑥
- 暖房運転開始時などで吹き出す風の温度が低いときや自動霜取り運転時は、風が身体に当たらないように、上下風向板が一時的に①になります。
- 自動運転の監視運転中 → 19ページ は上下風向板が①となり、風向の調節はできません。
- ランドリー運転中は、除湿効果を高めるため、上下風向板を自動調整することがあります。
- 左右風向の調節は、運転を開始し上下風向板が停止してから行ってください。

お願い

- ▶ 冷房や除湿運転中は、上下風向板を長時間④⑤⑥にしないでください。吹出口付近に露が付き、水滴が落ちることがあります。(④⑤⑥で30分以上運転を続けると、自動的に③の風向になります。)
- ▶ 上下風向板は、必ずリモコンで操作してください。手で無理に動かすと、正しく動かなくなることがあります。そのときは、いったん運転を停止すると、その後正常に戻ります。

スイング風向

- 冷房や暖房など、運転の種類に合わせて、下図の範囲でスイングします。

冷房・除湿・送風・ランドリー運転時

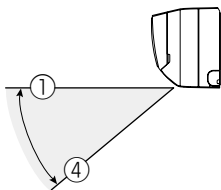

暖房・送風・ランドリー運転時

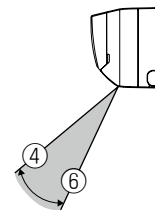

- ※ 送風運転中は、スイング風向設定前の風向位置により①⇔④か、④⇔⑥のどちらかにスイングを行います。
- ※ ランドリー運転時は、除湿効果を高めるために外気温やお部屋の温度により①⇔④か、④⇔⑥のどちらかにスイングを行います。
- エアコンから風が出ていないときや、ごく弱い風で運転しているときには、スイングが一時的に止まる場合があります。
- スイング動作中に **風向** を押して風向を変えると、スイングは解除されます。

ハイパワー運転について

- ハイパワー運転は、お部屋の温度や運転時間により自動で解除されます。

冷房・除湿運転のとき

- お部屋の温度が設定温度より約1℃低くなった場合、またはハイパワー運転を設定してから60分間経過した場合はハイパワー運転が自動で解除されます。ただし、ハイパワー運転を設定してから6分間は自動で解除されません。

暖房運転のとき

- お部屋の温度が設定温度より約2℃高くなった場合、またはハイパワー運転を設定してから60分間経過した場合はハイパワー運転が自動で解除されます。ただし、ハイパワー運転を設定してから15分間は自動で解除されません。

送風運転のとき

- ハイパワー運転を設定してから15分間経過した場合は、ハイパワー運転が自動で解除されます。
- ハイパワー運転中の風向と風量は自動設定されます。お好みに合わないときは、風向を変更することができます。 → 9ページ
- 電流カット → 13ページ、室外音ひかえめ機能 → 23ページ を設定している場合は、それぞれの機能の運転内容の範囲内での最大パワーで運転します。
- 暖房運転開始時は、ハイパワー運転を設定しても運転状態は変化しません。

タイマーについて

- おやすみタイマーと入タイマー・切タイマーを同時に設定することはできません。(あとに設定したタイマーが動作します。)

おやすみタイマー

- おやすみ中、冷やしすぎや暖めすぎのないように時間の経過とともにお部屋の温度をコントロールします。設定した時間がたつとエアコンの運転を停止します。

冷房運転のとき

おやすみタイマーを設定すると、30分ごとに設定温度が0.5℃ずつ上がります。合計2℃上がった時点で、その温度を保ち、設定した時間後に自動的に運転を停止します。

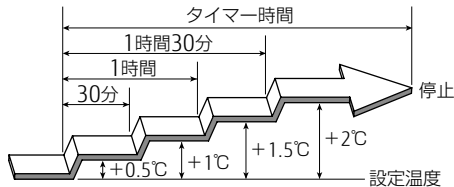

暖房運転のとき

おやすみタイマーを設定すると、30分ごとに設定温度が1℃ずつ下がります。合計4℃下がった時点で、その温度を保ち、設定した時間後に自動的に運転を停止します。

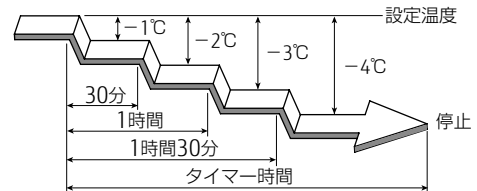

入タイマー

- 設定した時刻にお部屋が快適な温度になるように、早めに(最長45分前から)運転を開始する場合があります。

24時間プログラムタイマー

- 切タイマーと入タイマーを組み合わせた運転を1回だけ行います。(入←切または入→切のどちらか1回)
- 切タイマーと入タイマーの設定時刻のうち現在時刻に近いタイマーが先に動作します。動作する順序は、リモコンに矢印で表示されます(「入←切」または「入→切」)。
- 現在時刻から24時間を越えた時刻での設定はできません。

内部クリーンについて

- 室外ユニットの運転時間の合計が10分未満のときは内部クリーンが自動で働きません。
- 室内ユニットの熱交換器(アルミフィン)がホコリで汚れてくると、内部クリーン運転中、熱交換器に付着した油が発生することがあります。(「点検整備」➡17ページ)。

ランドリー運転について

- ランドリー運転は、切タイマーが自動設定されます。(洗濯物が乾くまでの時間は、衣類の種類や量、お部屋の条件によって異なります。)切タイマー時間の変更を行いたい場合は、**ランドリー**で変更することができます。
- 外気温が低いときには、窓に結露することがあります。
- 冬に運転を行うと、お部屋の温度が18～30℃となり、乾燥を早めるために冷たい風を吹き出すことがあります。夏に運転を行うと、お部屋の温度が約18℃まで下がるがあります。

エアコンの上手な使い方

●窓やドアは必要時以外は閉めて

冷気や暖気が逃げないように窓やドアは必要なとき以外は閉めてください。

●お部屋は適温に

冷やしすぎ、暖めすぎは健康上よくありません。また、電気のムダ使いにもなります。

●熱の侵入や発生を少なく

冷房運転中は、直射日光の当たる窓にはカーテンを引くか、ブラインドをおろしてください。

●タイマーを有効に

タイマーを使って必要な時間だけ運転してください。

メニューで設定できること

時刻設定・省エネファン

現在時刻を合わせる



1 **メニュー** を押す

2 **△** / **▽** で現在時刻を点滅させ、**確定** を押す

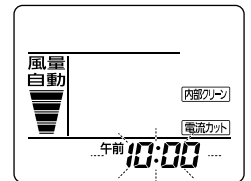

3 **△** / **▽** で時刻を合わせ、**確定** を押す

- 時刻の点滅が止まり、時刻が設定されます。
- 1回押すと1分変わり、押し続けると10分ずつ変わります。
 - ・ **△** …時刻を進めるとき
 - ・ **▽** …時刻を戻すとき

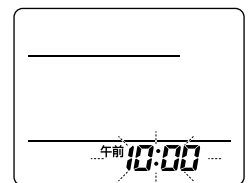

(午前 10:00 に設定した場合)

4 **メニュー** を押す

お知らせ

▶ タイマー動作中に時刻の設定はできません。

設定温度に到達すると室内ファンを停止させ、ムダな運転を抑える(省エネファン)

● お買い上げ時は、省エネファンが「入」に設定されています。

■ 省エネファンを解除する

1 停止中に、**メニュー** を押す

2 **△** / **▽** で「風量自動」を点滅させ、**確定** を押す

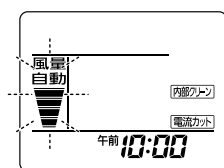

3 **△** / **▽** で「切」を選び、**確定** を押す

- 「切」(または「入」)の設定と同時に本体の受信音を確認してください。

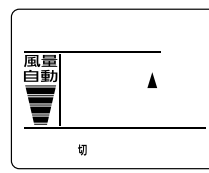

(切に設定した場合)

4 **メニュー** を押す

お知らせ

- ▶ 冷房・除湿運転時の風量自動では、お部屋の湿気戻りを抑えるため、省エネファンが常に働きます。
- ▶ 省エネファンは、冷房運転、除湿運転、自動運転で冷房および除湿が選択された場合のみ動作します。

こんなこともできます

暖房時の能力を抑えて室外音を控えめにする（室外音ひかえめ機能）

暖房運転時の最大能力を抑えて、室外ユニットの運転音を控えめにします。



停止中に **温度** を約 5 秒間長押しして、「Lo」（ひかえめ）を選ぶ

- 長押しすることにより切り換わります。

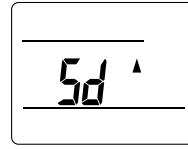

標準

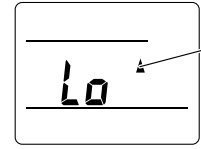

ひかえめ

送信表示

- お買い上げ時は、室外音ひかえめ機能が働かない「Sd」（標準）に設定されています。
- 室外音ひかえめ機能を「Lo」（ひかえめ）に設定したときは、最大能力を抑えるため、お部屋が暖まるまで時間がかかる場合があります。
- お部屋の温度が設定温度に近いときなどは、室外音ひかえめ機能を「Lo」（ひかえめ）に設定しても、運転音が下がらない場合があります。

リモコンの混信を防ぐ（信号切換）

当社エアコンを 2 台同じ部屋に据え付けたりするときなど、信号設定（「A」、「B」）を切り換えて、混信を防ぐことができます。お買い上げ時は、室内ユニット、リモコンとも「A」に信号設定されています。

停止中にリモコンを受信部に近づけ、信号切換ボタンを押す

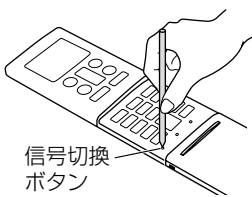

信号切換ボタン

- ボールペンなどをまっすぐに立てて軽く押す。
- 斜めに押し込んだり、強く押し込んだりしない。

→ 6 ページ

- 押すごとに切り換わります。

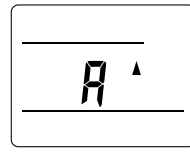

(A)

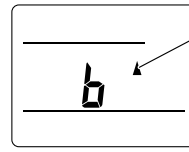

(B)

送信表示

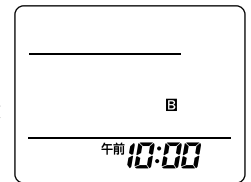

(信号設定を「B」に設定した場合)

- 設定と同時に本体の受信音を確認してください。受信音がしない場合、再度設定してください。
- 送信表示が出て、約 5 秒後に全体表示に戻ります。もう一方の室内ユニットが受信しないように注意してください。
- 「B」に設定すると、リモコン表示部に **B** が表示されます。「A」に設定されている場合の表示はありません。
- リモコンの乾電池を交換したり、リセットボタンを押したりすると、リモコンの信号設定は「A」になります。

スマートフォンや HEMS 機器を使って操作する

- 無線アダプター（別売）をエアコン本体に接続することにより、スマートフォンや HEMS * 機器でエアコンを操作したり、運転状況や電気代を確認したりできます。
- 詳しくはお買い上げの販売店にご相談ください。

* Home Energy Management System

知っておいていただきたいこと

故障を防ぐため必ずお読みください。

使用上のお願い

エアフィルターを入れて運転してください。

入れないで運転すると機械が汚れ、故障の原因になります。

吸込口・吹出口をふさがらないでください。

障害物があると性能が低下したり、正常な運転ができなかったりして、故障の原因になります。

エアコンのそばにストーブなどを置かないでください。

熱の影響で室内ユニットが変形することがあります。

揮発性・可燃性のものは使わないでください。

アルコール、ベンジン、シンナー、みがき粉などで拭いたり、室内ユニットの近くで液状殺虫剤、ヘアスプレーを使用したりすると、破損や故障の原因になります。

室外ユニットの周辺はキレイに保ち、物などを置かないようにしてください。

落ち葉などがあり、小動物や虫などが侵入して内部の電気部品に触れると、故障の原因になります。

据え付け上のお願い（移設工事には、必要な実費がかかります。）

特殊な場所での据え付けは避けてください。

- 海浜地区など塩分の多い場所
- 温泉地帯など硫化ガスの発生する場所
- 機械油が多い所
- 油煙、蒸気、チリ、ホコリ、腐食性ガスの排出される所
- 浴室など湿気の多い場所
- 動物の尿がかかったり、アンモニアが発生したりする所
- 小動物や虫などのすみかになるような所
- 積雪により室外ユニットの吸込口や吹出口がふさがれる場所（防雪の処理が必要となります）

※室外ユニットの長持ち仕様について

室外ユニットにさびや腐食を抑える処理を施してありますが、据え付け環境によっては必ずしも万全ではありません。

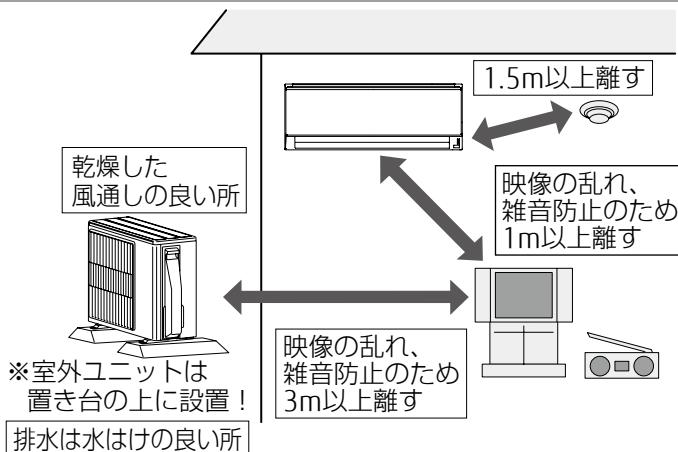

⚠ 注意

- 据付板を壁に直接取り付けるとき、壁が石膏ボードの場合、使用するボードアンカーは、必ずカサ式のものを使用する。ネジ込み式のボードアンカーは、締めすぎると、保持強度が極端に落ちる場合がありますので、使用しないでください。

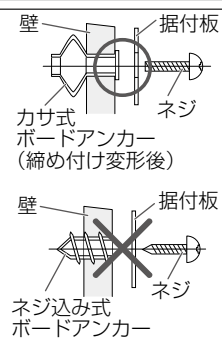

室内・室外ユニットからの排水は、隣家などの迷惑にならないように水はけの良い所にしてください。

暖房・ランドリー運転のときには、室外ユニットから水が出ます。

また冷房・除湿・ランドリー運転のときには、接続バルブに水が付き室外ユニットから流れ出すことがあります。

室内ユニットおよびリモコンは、テレビやラジオから1m以上離してください。また、電源は必ずエアコン専用のコンセントをお使いください。

テレビやラジオに映像の乱れや雑音が入る場合があります。

室内ユニットの吹出口は、火災警報器から1.5m以上離してください。

騒音にもご配慮を

- 据え付けに当たっては、エアコンの重量に十分耐える場所で、騒音や振動が増大しないような場所をお選びください。
- 室外ユニットの吹出口からの温風や冷風、騒音が隣家の迷惑にならないような場所をお選びください。
- 室外ユニットの吹出口の近くに物を置くと、機能低下や騒音増大の元になりますので、吹出口付近には障害物を置かないでください。
- エアコンをご使用中異音がする場合は、お買い上げの販売店にご相談ください。

運転ランプ、タイマーランプが点滅するときは

本体の運転ランプ(緑)とタイマーランプ(橙)の両方が点滅、またはタイマーランプ(橙)が点滅しているときは、点検・修理が必要です。

次の手順に従って該当するサービスコードを確認し、お買い上げの販売店にご連絡ください。→裏表紙

※ 運転ランプ(緑)のみがおそい点滅をしているときは、自動霜取り運転を行っています。故障ではありません。→18ページ

※ 運転ランプ(緑)とタイマーランプ(橙)が交互に点滅しているときは、停電などによりいったん電源が切れています。故障ではありません。→26ページ

サービスコードを確認する(点検モード)

1 カバーを開けて、点検ボタンを押す

- ボールペンなどをまっすぐに立てて軽く押す。
- 斜めに押したり、強く押し込んだりしない。

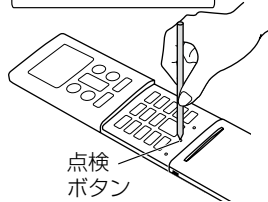

→6ページ

2 本体の受信音が「ピピピピピッ」と鳴るまで [△] を押し続け、該当するサービスコードを確認する

- [△] を押し続ける間、サービスコードの番号が変わっていきます。
- サービスコードの番号が変わるたびに、「ピッ」と本体の受信音が鳴ります。
- 該当するサービスコードになると、「ピピピピピッ」と鳴ります。また、本体のすべてのランプが点滅します。
- 該当するサービスコードを過ぎた場合は、[▽] を1回ずつ押し戻ってください。

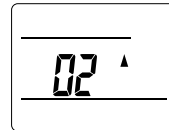

お知らせ

- ▶ サービスコードが「00」のときに「ピピピピピッ」となった場合は、該当するサービスコードはありません。

3 [停止] を押す

- 点検前の表示に戻ります。

故障かな？と思ったら

故障かな？と思ったら、次の項目を確認してください。

ランプが点灯・点滅している	ランプが点灯・点滅している…………… ➡ 26 ページ
リモコンがおかしい	リモコンの表示がおかしい…………… ➡ 26 ページ リモコンがきかない…………… ➡ 27 ページ
エアコンの動きがおかしい	運転しない、停止しない…………… ➡ 27 ページ 勝手に運転する・停止する…………… ➡ 27 ページ 冷えない、暖まらない…………… ➡ 27 ページ 風が弱い・止まる…………… ➡ 28 ページ
エアコンの状態がおかしい	音がする…………… ➡ 28 ページ 霧・湯気が出る…………… ➡ 29 ページ 水が出る…………… ➡ 29 ページ 風がにおう…………… ➡ 29 ページ その他…………… ➡ 29 ページ

ランプが点灯・点滅している		原因と対処法								
こんなときは										
運転ランプ(緑)がおそい点滅をする (自動霜取り運転) <table border="0" style="margin-left: 10px;"> <tr><td>運 転</td><td><input checked="" type="checkbox"/></td></tr> <tr><td>タイマー</td><td><input type="checkbox"/></td></tr> <tr><td>ハイパワー</td><td><input type="checkbox"/></td></tr> <tr><td>内部クリーン</td><td><input type="checkbox"/></td></tr> </table>	運 転	<input checked="" type="checkbox"/>	タイマー	<input type="checkbox"/>	ハイパワー	<input type="checkbox"/>	内部クリーン	<input type="checkbox"/>	故障ではありません	暖房・ランドリー運転時、外気温が低く湿度が高い場合、室外ユニットに霜が付きます。その霜を溶かすために、自動的に霜取り運転をしています。 ⇒ 4 ~ 15 分程度お待ちください。 ➡ 18 ページ
運 転	<input checked="" type="checkbox"/>									
タイマー	<input type="checkbox"/>									
ハイパワー	<input type="checkbox"/>									
内部クリーン	<input type="checkbox"/>									
運転ランプ(緑)とタイマーランプ(橙)が交互に点滅をする <table border="0" style="margin-left: 10px;"> <tr><td>運 転</td><td><input checked="" type="checkbox"/></td></tr> <tr><td>タイマー</td><td><input checked="" type="checkbox"/></td></tr> <tr><td>ハイパワー</td><td><input type="checkbox"/></td></tr> <tr><td>内部クリーン</td><td><input type="checkbox"/></td></tr> </table>	運 転	<input checked="" type="checkbox"/>	タイマー	<input checked="" type="checkbox"/>	ハイパワー	<input type="checkbox"/>	内部クリーン	<input type="checkbox"/>	暖房・ランドリーを止めたときに室外ユニットに霜が付いていると、自動的に霜取り運転を行ってから停止します(OFF 時除霜)。 ⇒ 数分間運転したあとに自動的に停止します。 ➡ 18 ページ	
運 転	<input checked="" type="checkbox"/>									
タイマー	<input checked="" type="checkbox"/>									
ハイパワー	<input type="checkbox"/>									
内部クリーン	<input type="checkbox"/>									
運転ランプ(緑)とタイマーランプ(橙)の両方が点滅、またはタイマーランプ(橙)が点滅をする <table border="0" style="margin-left: 10px;"> <tr><td>運 転</td><td><input checked="" type="checkbox"/></td></tr> <tr><td>タイマー</td><td><input checked="" type="checkbox"/></td></tr> <tr><td>ハイパワー</td><td><input type="checkbox"/></td></tr> <tr><td>内部クリーン</td><td><input type="checkbox"/></td></tr> </table>	運 転	<input checked="" type="checkbox"/>	タイマー	<input checked="" type="checkbox"/>	ハイパワー	<input type="checkbox"/>	内部クリーン	<input type="checkbox"/>	点検・修理が必要です	点検・修理が必要です。 ⇒ サービスコードを確認し、お買い上げの販売店にご連絡ください。 ➡ 25 ページ
運 転	<input checked="" type="checkbox"/>									
タイマー	<input checked="" type="checkbox"/>									
ハイパワー	<input type="checkbox"/>									
内部クリーン	<input type="checkbox"/>									

リモコンの表示がおかしい		原因と対処法		
こんなときは				
リモコンの表示が消えている <table border="0" style="margin-left: 10px;"> <tr><td>ご確認</td><td>ください</td></tr> </table>	ご確認	ください		<ul style="list-style-type: none"> ● リモコンの乾電池が消耗していませんか。 ➡ 6・7 ページ ● 乾電池の⊕⊖が逆になっていませんか。 ➡ 6 ページ
ご確認	ください			

リモコンがきかない		
こんなときは	原因と対処法	
リモコンの設定と異なる運転をする・リモコンを操作しても運転しない、切り換わらない	故障ではありません	ランドリー運転中は、ハイパワー運転を行うことができません。(本体へ送信されません)
	ご確認ください	<ul style="list-style-type: none"> ● リモコンの乾電池が消耗していませんか。➡ 6・7 ページ ● 乾電池の⊕⊖が逆になっていませんか。➡ 6 ページ ● リモコンの混信を防ぐ設定になっていませんか。➡ 23 ページ
風量が切り換わらない	ご確認ください	<ul style="list-style-type: none"> ● 除湿・ランドリー運転になっていませんか。 除湿・ランドリー運転中は、風量が「自動」に固定されるため、風量切換ボタンを押しても風量の切り換えはできません(本体へ送信されません)。➡ 8 ページ

運転しない、停止しない		
こんなときは	原因と対処法	
すぐ運転しない	故障ではありません	運転停止後すぐに再運転した場合や、電源プラグをコンセントに差し込んだ場合、室外ユニットは約3分間運転しません。これはエアコンが故障するのを防ぐためです。➡ 3分程度お待ちください。
運転しない	ご確認ください	<ul style="list-style-type: none"> ● 電源プラグがコンセントからはずれていませんか。 ● 配電盤のブレーカーまたはヒューズが切れていませんか。 ● 漏電しゃ断器が働いていませんか。 ● 停電ではありませんか。
停止しない	ご確認ください	<ul style="list-style-type: none"> ● 内部クリーンが働いていませんか。➡ 14 ページ
運転を停止しても、室外ユニットが停止しない	故障ではありません	暖房・ランドリー運転を止めたときに室外ユニットに霜が付いていると、自動的に霜取り運転を行ってから停止します。このとき、本体の運転ランプ(緑)がおそい点滅をします(OFF時除霜)。➡ 数分間運転したあとに自動的に停止します。➡ 18 ページ

勝手に運転する・停止する		
こんなときは	原因と対処法	
勝手に運転を開始する・停止する	ご確認ください	<ul style="list-style-type: none"> ● スマートフォンや HEMS 機器を使って操作されていませんか。
途中で止まる		<ul style="list-style-type: none"> ● タイマーが働いていませんか。➡ 10・11 ページ ● スマートフォンや HEMS 機器を使って操作されていませんか。 スマートフォンや HEMS 機器を使って操作された場合、リモコンからの操作がないまま連続で 24 時間運転を継続すると、自動的に停止します。

冷えない、暖まらない		
こんなときは	原因と対処法	
よく冷えない・よく暖まらない	ご確認ください	<ul style="list-style-type: none"> ● 温度調節のしかたが間違っていないですか。 ● 除湿・ランドリー運転になっていませんか。➡ 19・21 ページ ● 電流カットを設定していませんか。➡ 13 ページ ● 風量が「微風」または「静音」になっていませんか。➡ 8 ページ ● 室外音ひかえめ機能が「Lo」(ひかえめ)になっていませんか。➡ 23 ページ ● お部屋や屋外の温度・湿度が使用範囲外ではありませんか。➡ 18 ページ
		<ul style="list-style-type: none"> ● エアフィルターが汚れていませんか。 ● エアコンの吸込口、吹出口を障害物でふさいでいませんか。 ● お部屋の窓や戸が開いていませんか。 ● 冷房運転のとき、日光がお部屋に差し込んでいたり、お部屋の熱源や在室人数が多すぎたりしていませんか。

困ったときなど

冷えない、暖まらない		
こんなときは	原因と対処法	
設定温度より高くなる	故障ではありません	暖房運転を開始した場合、運転開始から約1時間経過するまでは、お部屋をすばやく暖めるために、自動的にリモコンの設定温度より約2℃高めまで運転します(スタート機能)。 ⇒約1時間後にリモコンの設定どおりの温度に戻ります。⇒18ページ
湿度が下がらない		お部屋や屋外の状況によっては湿度が下がらないことがあります。(お部屋や屋外の湿気が多いときやお部屋の温度が低いときなど)。 ⇒設定温度をお部屋の温度より低くしてお使いください。⇒8・19ページ
	ご確認ください	● ひかえめ除湿を設定していませんか。⇒8ページ

風が弱い・止まる		
こんなときは	原因と対処法	
暖房運転を開始したとき風が弱い	故障ではありません	エアコン内部が温まるまでごく弱い風で運転します。 ⇒3～5分程度お待ちください。⇒18ページ
暖房運転のとき風が弱い		お部屋の温度が設定温度より高くなると、室外ユニットが停止するとともに室内ユニットはごく弱い風で運転します。 ⇒お部屋を暖めたいときは、設定温度をお部屋の温度より高くしてください。 ⇒18ページ
暖房・ランドリー運転のとき風が止まる		本体の運転ランプ(緑)がおそい点滅をしているときは、自動霜取り運転をしています。 ⇒4～15分程度お待ちください。⇒18ページ
除湿・ランドリー運転のとき風が弱い		お部屋の湿度調整のために、ごく弱い風で運転することがあります。お部屋の湿度調整のために、室内ファンが止まることがあります。
自動運転のとき風が弱い		監視運転になるとごく弱い風で運転します。⇒19ページ
冷房運転のとき風が止まる		室外ユニットの運転よりも遅れて室内ファンが運転を開始したり、室外ユニット停止時に室内ファンを停止したりすることがあります。これは、省エネファンが働いているためです。 ⇒室内ファンを止めたくないときは、省エネファンの設定を「切」にしてください。 ⇒22ページ(風量が「自動」のときは、設定を切ることはできません)

音がする		
こんなときは	原因と対処法	
運転中や運転停止直後、水の流れるような音がする(「シュルシュル」「ザーザー」など)	故障ではありません	エアコン内部の液(冷媒)が流れる音です。
運転直後の音が大きい(「シュルシュル」「ザーザー」など)		エアコン内部の液(冷媒)が流れる音です。
「ピシッ」という音がする		温度変化により樹脂部品などがわずかに伸縮するときの音です。
暖房・ランドリー運転中「ブシュー」という音がする		自動霜取り運転が働いたときに発生する音です。⇒18ページ
「ポコポコ」という音がする		高層住宅や高气密住宅などで換気扇を使用したときや、外に強い風が吹いているときに、ドレンホース内に空気が流れる音です。 ⇒対応部品(別売品)を用意しておりますので、当社コールセンターにご相談ください。⇒裏表紙

霧・湯気が出る		原因と対処法
こんなときは		
冷房・除湿・ランドリー運転中に室内ユニットの吹出口から霧(煙のように見える)が出る	故障ではありません	室内ユニットが吹き出した冷風でお部屋の空気が冷やされて霧状に見えるためです。
暖房・ランドリー運転中に室外ユニットのファンが停止し、湯気が出る		自動霜取り運転で溶けた水や湯気が出てくるためです。➡ 18 ページ

水が出る		原因と対処法
こんなときは		
暖房・ランドリー運転中に室外ユニットから水が出る	故障ではありません	自動霜取り運転で溶けた水や冷えた熱交換器(アルミフィン)に付いた水が出ます。 ➡ 18 ページ
冷房・除湿・ランドリー運転中に室外ユニットから水が出る		冷えた接続バルブに水が付き、流れ出ます。

風がおう		原因と対処法
こんなときは		
風がおう	故障ではありません	室内ユニット内部に吸着したお部屋のにおい(壁やじゅうたん、家具、衣類などにしみこんでいるにおい)などが出てくるためです。 ⇒ 異常ではありませんが、気になる場合はお買い上げの販売店または当社コールセンターにご相談ください。➡ 裏表紙

誤動作する		原因と対処法
こんなときは		
運転中に誤動作する	故障ではありません	雷やカー無線などにより誤動作する場合があります。誤動作した場合は、一度電源プラグを抜き、再度電源プラグを差し込んでから、リモコンで運転を開始してください。ただし、落雷のおそれがあるときは、リモコンで運転を停止し、エアコンに触らないでください。

停電したとき		原因と対処法
こんなときは		
停電したとき	ご確認ください	<ul style="list-style-type: none"> ● 運転中に停電したときは、すべての運転が停止します。運転を再開する場合は、再度リモコンで運転しなおしてください。タイマーを設定している場合は、再度設定してください。➡ 10・11 ページ ● 運転中に停電などにより、いったん電源が切れると、本体の運転ランプ(緑)とタイマーランプ(橙)が交互に点滅をくり返します。リモコンで運転を開始すると、交互点滅は止まります。

修理を依頼されるときは

「故障かな?と思ったら」→26～29ページをお調べになり、それでもなお具合の悪いときは、点検・修理が必要です。運転を停止し、電源プラグをコンセントから抜いて、お買い上げの販売店にご連絡ください。

→裏表紙

長期使用製品安全表示について

長期使用製品安全表示制度に基づく本体表示について

(本体への表示内容)

経年劣化により危害の発生が高まるおそれがあることを注意喚起するために、電気用品安全法で義務付けられた以下の表示を本体の銘板の中に行っています。

【製造年】 (室内ユニット本体の銘板の中に西暦4桁で表示してあります。)

■ 標準使用条件 JIS C 9921-3 ルームエアコンディショナの設計上の標準使用期間を設定するための標準使用条件による

	<p>※【設計上の標準使用期間】10年 設計上の標準使用期間を超えてお使いいただいた場合は、経年劣化による発火・けが等の事故に至るおそれがあります。</p>
--	--

(設計上の標準使用期間とは)

- ※ 運転時間や温湿度など、右の標準的な使用条件に基づく経年劣化に対して、製造した年から安全上支障なく使用することができる標準的な期間です。
- ※ 設計上の標準使用期間は、無償保証期間とは異なります。また、一般的な故障を保証するものでもありません。
- 設置状況や環境、使用頻度が右記の条件と異なる場合、または本来の使用目的以外でご使用された場合は、設計上の標準使用期間より短い期間で経年劣化による発火・けがなどの事故に至るおそれがあります。

環境条件	電源電圧		製品の定格電圧による
	周波数		50Hzまたは60Hz
	冷房	室内温度	27℃ (乾球温度)
		室内湿度	47% (湿球温度 19℃)
		室外温度	35℃ (乾球温度)
		室外湿度	40% (湿球温度 24℃)
	暖房	室内温度	20℃ (乾球温度)
		室内湿度	59% (湿球温度 15℃)
室外湿度		87% (湿球温度 6℃)	
設置条件	製品の据付説明書による標準設置		
	住宅	木造平屋、南向き和室、居間	
負荷条件	部屋の広さ		
想定時間	1年間の使用日数		東京モデル 冷房：6月2日から9月21日までの112日間 暖房：10月28日から4月14日までの169日間
	1日の使用時間		冷房：9時間/日、暖房：7時間/日
	1年間の使用時間		冷房：1,008時間/年 暖房：1,183時間/年

廃棄時のご注意

- 2001年4月施行の家電リサイクル法では、お客様がご使用済みのルームエアコンを廃棄される場合に、収集・運搬料金と再商品化の料金をお支払いいただき、対象品を販売店や市町村に適正に引き渡すことが求められています。
- 乾電池を廃棄する場合は、各自治体の条例規則などに従って廃棄してください。⊕⊖端子部に絶縁テープなどを貼り付けて、絶縁状態にしてから廃棄してください。

仕様

このエアコンの仕様は以下のとおりです。

形名		室内	AS-V22H-W	AS-V25H-W	AS-V28H-W	AS-V40H-W	AS-V56H2W	AS-V63H2W	AS-V71H2W	
		室外	AO-V22H	AO-V25H	AO-V28H	AO-V40H	AO-V56H2	AO-V63H2	AO-V71H2	
種類		冷房・暖房兼用セパレート形(インバーター)								
電源		単相 100V 50/60Hz					単相 200V 50/60Hz			
冷房 面積の 目安	鉄筋アパート 南向き洋室	m ²	15	17	19	28	39	43	49	
	木造南向き 和室	m ²	10	11	13	18	25	29	32	
暖房 面積の 目安	鉄筋アパート 南向き洋室	m ²	11	13	16	23	30	32	39	
	木造南向き 和室	m ²	9	10	13	18	24	26	31	
冷房	能力		kW	2.2 (0.8~3.1)	2.5 (0.9~3.4)	2.8 (0.9~3.7)	4.0 (0.9~4.3)	5.6 (0.9~5.8)	6.3 (0.9~6.5)	7.1 (0.9~7.3)
	消費電力		W	425 (130~900)	500 (150~900)	580 (150~900)	965 (150~1,500)	1,720 (140~2,100)	2,100 (130~2,300)	2,800 (130~3,000)
	運転電流		A	4.7	5.6	6.4	9.9	8.7	10.6	14.1
	運転音 (音響パワー レベル)	室内	dB	57	58	58	59	63	65	67
室外		dB	56	60	60	62	66	65	66	
暖房	能力		kW	2.5 (0.7~5.2)	2.8 (0.7~5.2)	3.6 (0.7~5.3)	5.0 (0.9~6.7)	6.7 (0.9~8.4)	7.1 (0.9~9.2)	8.5 (0.9~10.4)
	消費電力		W	470 (120~1,500)	530 (130~1,500)	735 (130~1,500)	1,250 (140~2,000)	1,750 (120~3,000)	1,950 (130~3,000)	2,700 (130~4,000)
	運転電流(最大)		A	5.2 (15.0)	5.9 (15.0)	8.2 (15.0)	12.9 (20.0)	8.8 (15.0)	9.8 (15.0)	13.6 (20.0)
	運転音 (音響パワー レベル)	室内	dB	58	59	59	61	66	66	66
室外		dB	53	59	59	60	63	66	69	
通年エネルギー消費効率 (APF)			6.6	6.4	6.4	5.7	5.2	5.0	4.7	
JIS C 9612 : 2005			6.7	6.5	6.5	5.7	5.2	5.0	4.7	
区分名			A	A	A	C	F	F	G	
外形寸法 (高さ×幅×奥行)	室内	cm	29.3 × 79.0 × 24.9							
	室外	cm	54.2 × 79.9 × 29.0			63.2 × 79.9 × 29.0				
製品重量 (総質量)	室内	kg	9.0				10			
	室外	kg	30	31		36		37		
付属品			リモコン(1個)、単4形乾電池(2本)、リモコンホルダー(1個)、 リモコンホルダー取付け用ネジ(2本)							

- この仕様の数値は 50Hz、60Hz 共通です。
 - 電気特性、性能については JIS C 9612 : 2013 (日本工業規格)に基づいた数値です。
 - 運転音は室内ユニットを強風運転した場合と、室外ユニットを定格能力で運転した場合の数値です。
 - 運転音は試験室での測定値ですので、実際に据え付けた状態での運転音は周囲環境により異なります。
- ※ リモコンで停止したときの消費電力は、0.04W (日本電機工業会自主基準による待機時消費電力測定値「0.0W」を示す)です。タイマーを設定しているとき・自動運転を停止してから約 2 時間の消費電力は約 1.0W です。

「nocria」は株式会社富士通ゼネラルの世界的な商標です。
「ノクリア」は、株式会社富士通ゼネラルの登録商標または商標です。

保証とアフターサービス

必ずお読みください。

保証書（別添）

- 保証書は必ず販売店からお受け取りください。
- 販売店名、お買い上げ年月日などの記入をお確かめになり、保証書内容をよくお読みいただいて、大切に保管してください。
- 保証期間
お買い上げ日から冷媒回路については5年間、その他の部分については1年間。

保証期間中は

- 保証書の規定にしたがって、販売店が修理をさせていただきます。（保証書がありませんと、保証期間中でも代金を請求される場合があります。）

保証期間経過後は

- 診断をして修理すればご使用できる場合には、ご希望により有料にて修理させていただきます。（出張診断のみでも料金がかかることがあります。）
修理料金のしくみ
 - 技術料…診断・修理・調整・点検などの費用です。
 - 部品代…修理に使用した部品および補助材料代です。
 - 出張料…製品のある場所へ技術者を派遣する費用です。

補修用性能部品の保有期間

- エアコンの補修用性能部品の保有期間は製造打ち切り後10年間です。補修用性能部品とは、その製品の機能を維持するために必要な部品です。

修理を依頼されるときは

- 「故障かな?と思ったら」➡26～29ページをお調べになり、それでもなお具合の悪いときは、運転を停止し、電源プラグを抜いてからお買い上げの販売店にご連絡ください。

ご連絡いただきたい内容

- 形名…本体下面の銘板 ➡4ページに記載
- 故障状態…できるだけ詳しく
- お買い上げ年月日…保証書に書いてあります。
- お名前、ご住所(付近の目印なども)
- 電話番号
- 訪問ご希望日…ご都合の悪い日も

コールセンター

修理・お取り扱い・お手入れなどのご相談は、まずお買い上げの販売店へお申し付けください。転居や贈答品などでお困りの場合は、当社コールセンターへご相談ください。

修理のご依頼を集中してお受けします。



0120-089-888

FAX 0120-070-220
(フリーダイヤル)

受付時間 (年中無休)

平日…9:00～19:00
土・日・祝・当社休業日
…9:00～18:00

フリーダイヤルは、IP電話からはご利用になれませんので下記の電話番号へおかけください。

☎ 044-861-7700 (代)

技術のご相談を集中してお受けします。



0570-089-333

FAX 0120-070-247
(フリーダイヤル)

受付時間 (年中無休)

9:00～18:00

ナビダイヤルは、PHS および IP 電話からはご利用になれませんので下記の電話番号へおかけください。

☎ 044-857-3000 (代)

- ナビダイヤルの通話料は、全国一律です(公衆電話除く)。また、電話番号は変更になることがありますのでご了承ください。

インターネット…修理受付、技術相談についてお受けします。

URL <http://www.fujitsu-general.com/jp/support/>

〒213-8502 川崎市高津区末長3丁目3番17号

愛情点検	このような症状はありませんか?	長年ご使用のエアコンの点検を!	その他の点検項目
ご使用中止	このようなときは、故障や事故防止のため、すぐに運転を停止し、電源プラグを抜いて、お買い上げの販売店または当社コールセンターに点検修理をご相談ください。	<ul style="list-style-type: none"> ● 電源コードやプラグが異常に熱い。 ● 電源プラグが変色している。 ● 焦げ臭いにおいがする。 ● ブレーカーが頻繁に落ちる。 ● 架台(置き台)や吊り下げなどの取付部品が腐食していたり、取付けがゆるんだりしている。 ● 室内ユニットから水漏れがする。 	<ul style="list-style-type: none"> ● 電源コードに破れがある。 ● 運転音が異常に大きい。 ● 運転スイッチやボタンの操作が不確実。 ● その他の異常や故障がある。

※ エアコンの補修用性能部品の保有期間は製造打ち切り後10年間です。

お客様へ…おぼえのため、お買い上げ日、販売店名を記入されると便利です。

お買い上げ日	年 月 日
販売店名	TEL

株式会社 富士通ゼネラル

〒213-8502

川崎市高津区末長3丁目3番17号



9319147178-02