

Pour le personnel de service agréé uniquement.

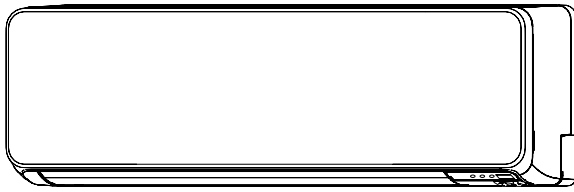

Contenus

1. PRÉCAUTIONS DE SÉCURITÉ.....	1
2. INFORMATIONS SUR CE PRODUIT.....	3
3. SPÉCIFICATIONS GÉNÉRALES.....	4
4. SPÉCIFICATIONS ÉLECTRIQUES.....	4
5. SÉLECTION DE LA POSITION DE MONTAGE.....	4
6. TRAVAUX D'INSTALLATION.....	5
7. CÂBLAGE ÉLECTRIQUE.....	7
8. FINITION.....	7
9. RETRAIT ET REMPLACEMENT DES PIÈCES.....	8
10. TEST DE FONCTIONNEMENT.....	8
11. INSTALLATION DE LA TÉLÉCOMMANDE.....	8
12. RÉGLAGE DES FONCTIONS.....	9
13. KIT D'INSTALLATION EN OPTION.....	11
14. MÉTHODES D'INSTALLATION SPÉCIALES.....	12
15. GUIDE DE RECOMMANDATIONS DU CLIENT.....	12
16. CODES D'ERREUR.....	12

⚠ AVERTISSEMENT

- Afin d'éviter tout risque d'étouffement, maintenez le sac plastique ou le film fin des matériaux d'emballage à l'écart des jeunes enfants.
- L'appareil doit être stocké dans une pièce sans sources d'inflammation en fonctionnement continu (par exemple : flammes nues, un appareil fonctionnant au gaz ou un radiateur électrique en marche).
- Ne pas percer ou brûler.
- Garder à l'esprit que les réfrigérants ne doivent pas contenir d'odeur.

⚠ ATTENTION

- Lisez attentivement toutes les informations de sécurité écrites dans ce manuel avant d'installer ou d'utiliser le climatiseur.
- Installez le produit en suivant les codes et règlements locaux en vigueur sur le lieu d'installation et les instructions fournies par le fabricant.
- Ce produit fait partie d'un ensemble formant un climatiseur. Le produit ne doit pas être installé isolément ou avec un dispositif non autorisé par le fabricant.
- Utilisez toujours une ligne d'alimentation séparée, protégée par un disjoncteur fonctionnant sur tous les fils, en respectant une distance de 3 mm entre les contacts pour ce produit.
- Pour protéger les personnes, mettez à la terre le produit correctement et utilisez le câble d'alimentation combinée à un disjoncteur de fuite mis à la terre (ELCB).
- Ce produit n'est pas antidéflagrant et en conséquence ne doit donc pas être installé dans une atmosphère explosive.
- Pour éviter de recevoir une décharge électrique, ne touchez jamais les composants électriques peu après que l'alimentation a été coupée. Après avoir coupé le courant, patientez 5 minutes ou plus avant de toucher des composants électriques.
- Ce produit ne contient aucune pièce dont l'entretien est à charge de l'utilisateur. Consultez toujours des techniciens de service expérimentés pour une réparation.
- Lors du déplacement ou du transfert du climatiseur, consultez les techniciens de service expérimentés pour le débranchement et la réinstallation du produit.
- Ne touchez pas les ailerons en aluminium de l'échangeur thermique intégré à l'unité intérieure ou extérieure pour éviter de vous blesser lors de l'installation ou de la maintenance de l'unité.
- Ne placez aucun autre produit électrique ou domestique en dessous du produit. Une fuite goutte à goutte de condensation pourrait les rendre humides et peuvent causer des dommages ou un fonctionnement défectueux de vos appareils.

• Faites attention de ne pas rayer le climatiseur en le manipulant.

1. PRÉCAUTIONS DE SÉCURITÉ

- Avant l'installation, veuillez lire attentivement ce manuel.
- Les avertissements et précautions indiqués dans ce manuel contiennent des informations importantes pour votre sécurité. Assurez-vous de les respecter.
- Remettez ce manuel au client en même temps que le Mode d'emploi. Demandez au client de les conserver soigneusement pour toute utilisation future, par exemple pour déplacer ou réparer l'appareil.

⚠ AVERTISSEMENT

Indique une situation potentiellement dangereuse ou imminente qui, si elle n'est pas évitée, pourrait entraîner la mort ou de graves blessures.

⚠ ATTENTION

Indique une situation potentiellement dangereuse, qui peut entraîner des blessures mineures ou modérées ou des dommages matériels.

⚠ AVERTISSEMENT

- L'installation de ce produit doit être effectuée par des techniciens de service expérimentés ou des installateurs professionnels uniquement en conformité avec ce manuel. L'installation par des non-professionnels ou une installation incorrecte du produit peut provoquer de graves accidents tels que des blessures, une fuite d'eau, une décharge électrique ou un incendie. Si le produit est installé sans tenir compte des instructions données dans le manuel, la garantie du fabricant devient nulle.
- Ne pas mettre sous tension tant que tout le travail n'est pas complètement terminé. En mettant sous tension, vous risqueriez de provoquer un accident grave, tel qu'une décharge électrique ou un incendie.
- Si du réfrigérant fuit quand vous travaillez, aérez bien l'endroit. Si la fuite de réfrigérant est exposée à une flamme directe, elle peut produire un gaz toxique.
- L'installation doit être effectuée en conformité avec les règlements, codes ou normes pour le câblage électrique et les équipements dans chaque pays, région ou lieu d'installation.
- Pour accélérer le processus de décongélation ou pour nettoyer, ne pas utiliser de moyens autres que ceux recommandés par le fabricant.
- L'utilisation de cet appareil n'est pas prévue pour des personnes (y compris les enfants) ayant des capacités physiques, sensorielles ou mentales réduites ou n'ayant pas l'expérience ou les connaissances nécessaires, à moins qu'elles ne soient supervisées ou formées par une personne responsable de leur sécurité. Veuillez vous assurer que les enfants ne jouent pas avec l'appareil.

Précautions pour l'utilisation du réfrigérant R32

Les procédures des travaux d'installation de base sont identiques aux modèles à réfrigérant conventionnel (R410A, R22).

Toutefois, portez une attention particulière aux points suivants :

La pression de fonctionnement étant 1,6 fois supérieure à celle des modèles à réfrigérant R22, certaines des tuyauteries et certains outils d'installation et d'entretien sont spécifiques. (Voir « 2.1. Outils spéciaux pour R32 (R410A) ».)

En particulier, lorsque vous remplacez un modèle à réfrigérant R22 par un nouveau modèle à réfrigérant R32, remplacez toujours la tuyauterie classique et les écrous d'évasement avec la tuyauterie et les écrous d'évasement R32 et R410A sur le côté de l'unité extérieure.

Pour le R32 et le R410A, le même écrou d'évasement peut être utilisé sur le côté et le tuyau de l'unité extérieure.

Les modèles qui utilisent le réfrigérant R32 et R410A ont différents diamètres de filetage des ports de charge, pour éviter les charges erronées avec du réfrigérant R22 et pour la sécurité. En conséquence, vérifiez préalablement. [Le diamètre de filetage du port de charge pour R32 et R410A est de 1/2-20 UNF.]

Soyez plus prudent qu'avec le R22 afin que les matières étrangères (huile, eau, etc.) n'entrent pas dans le tuyau. Lorsque vous stockerez la tuyauterie, scellez bien l'ouverture en pinçant, tapant, etc. (La manipulation du R32 est similaire à celle du R410A.)

⚠ ATTENTION

1-Installation (Espace)

- L'installation de la canalisation doit être réduite au minimum.
- La canalisation doit être protégée des dommages physiques.
- La conformité aux réglementations nationales sur les gaz doivent être respectées.
- Les connexions mécaniques doivent être accessibles pour la maintenance.
- Dans les cas requérant une ventilation artificielle, les orifices de ventilation doivent rester dégagés de tout obstacle.
- Lors de la mise au rebut du produit, basez-vous sur les règlements nationaux, avec un traitement correct.

ATTENTION

2-Entretien

2-1 Technicien de service

- Toute personne travaillant sur ou dans un circuit réfrigérant doit être titulaire d'un certificat valide actuel délivré par une autorité d'évaluation accréditée par l'industrie, l'autorisant à manipuler des réfrigérants sans risque selon les spécifications d'évaluation reconnues par l'industrie.
- L'entretien doit être uniquement effectué selon les recommandations du fabricant de l'équipement. La maintenance et les réparations nécessitant l'assistance d'autres techniciens qualifiés doivent être effectuées sous la supervision de la personne compétente dans l'utilisation de réfrigérants inflammables.
- L'entretien doit être effectué uniquement selon les recommandations du fabricant.

2-2 Travaux

- Avant le début des travaux sur des systèmes contenant des réfrigérants inflammables, les contrôles de sécurité sont nécessaires pour s'assurer que le risque d'inflammation est réduit au minimum. Pour les réparations sur le circuit de refroidissement, il est nécessaire de se conformer aux précautions dans 2-2 à 2-8 avant de commencer les travaux sur le système.
- Les travaux seront effectués selon une procédure contrôlée afin de minimiser le risque de présence d'un gaz ou d'une vapeur inflammable pendant le déroulement des travaux.
- Tout le personnel de maintenance et autres travaillant dans la zone proche doivent être informés sur la nature des travaux effectués.
- Les travaux dans des espaces confinés doivent être évités.
- La zone autour de l'espace de travail sera séparée.
- Assurez-vous que les conditions dans la zone ont été sécurisées par un contrôle du matériel inflammable.

2-3 Vérification de la présence de réfrigérant

- La zone doit être inspectée avec un détecteur de réfrigérant approprié avant et pendant le travail, pour s'assurer que le technicien reste conscient des atmosphères potentiellement inflammables.
- Assurez-vous que le détecteur de fuite employé peut être utilisé avec des réfrigérants inflammables, c.-à-d. sans étincelles, adéquatement scellé ou à sécurité intrinsèque.

2-4 Présence d'un extincteur

- Si des travaux à chaud doivent être effectués sur le matériel de refroidissement ou toutes autres pièces associées, un extincteur approprié doit être disponible.
- Placez un extincteur à poudre sèche ou à CO₂ à côté de la zone de charge.

2-5 Pas de sources d'inflammation

- Les personnes effectuant des travaux en lien avec un système de refroidissement nécessitant d'exposer une canalisation qui contient ou a contenu du réfrigérant inflammable ne doivent utiliser aucune source d'inflammation pouvant provoquer un incendie ou une explosion.
- Toutes les sources d'inflammations possibles, y compris le fait de fumer, doivent être suffisamment éloignées du site d'installation, de réparation, de retrait et de mise au rebut, pendant la durée où du réfrigérant inflammable risque d'être dégagé dans l'espace environnant.
- Avant le début des travaux, la zone autour de l'équipement doit être contrôlée pour s'assurer qu'il n'y a aucune substance inflammable ou risque d'inflammation. Des panneaux « Interdiction de fumer » doivent être installés.

2-6 Zone ventilée

- Assurez-vous que la zone est ouverte ou correctement ventilée avant d'ouvrir le système ou d'effectuer des travaux à chaud.
- Un degré de ventilation doit être maintenue tout au long des travaux.
- La ventilation doit disperser sans risque tout dégagement de réfrigérant et si possible l'expulser dans l'atmosphère.

2-7 Contrôles du matériel de refroidissement

- Les composants électriques de rechange doivent être fonctionnels et avec les bonnes spécifications.
- Les directives d'entretien et de maintenance du fabricant doivent toujours être respectées.
- En cas de doute, consultez le service technique du fabricant pour solliciter de l'aide.
- Les contrôles suivants doivent être appliqués aux installations utilisant des réfrigérants inflammables.
 - La taille de charge est conforme à la taille de la pièce dans laquelle les pièces contenant le réfrigérant sont installées.
 - Les machines et les sorties de ventilation fonctionnent comme il faut et ne sont pas obstruées.
 - Si un circuit de refroidissement indirect est utilisé, le circuit secondaire doit être examiné pour vérifier si du réfrigérant y est présent.
 - Les inscriptions sur l'équipement sont toujours claires et lisibles. Les inscriptions et signes illisibles doivent être corrigés.
 - Le tuyau de refroidissement ou les composants sont installés dans une position ne risquant pas de les exposer à une quelconque substance pouvant corroder les composants contenant le réfrigérant, sauf si les composants sont faits de matériaux résistants naturellement à la corrosion ou correctement protégés contre la corrosion.

2-8 Contrôles des appareils électriques

- Les réparations et la maintenance des composants électriques doivent inclure des contrôles de sécurité initiaux et des procédures d'inspection des composants.
- Si un défaut pouvant compromettre la sécurité est détecté, le circuit ne doit pas être raccordé à l'alimentation avant que le problème ne soit réglé.
- Si le défaut ne peut pas être corrigé immédiatement mais qu'il est nécessaire de poursuivre l'opération, une solution provisoire appropriée doit être mise en place.
- Le propriétaire de l'équipement et toutes les parties doivent en être informés.
- Les contrôles de sécurité initiaux doivent inclure.
 - Des condensateurs déchargés : cela doit être effectué en toute sécurité pour éviter la possibilité d'étincelles.
 - Aucuns câblages et composants électriques sous tension ne doivent être exposés pendant le chargement, la récupération ou la vidange du système.
 - La mise à la terre doit être continue.

ATTENTION

3-Réparations des composants scellés

- Pour la réparation des composants scellés, toutes les alimentations électriques doivent être déconnectées de l'équipement étant réparé avant de retirer les couvercles scellés, etc.
- S'il est impératif que l'équipement soit sous tension pendant l'entretien, une forme de détection de fuite fonctionnant en permanence doit être située au point le plus critique pour avertir d'une situation potentiellement dangereuse.
- Une attention particulière doit être prêtée aux points suivants pour s'assurer que lors des travaux sur les composants électriques, le revêtement n'est pas altéré d'une manière pouvant affecter le niveau de protection.
- Cela doit inclure les dommages aux câbles, le nombre excessif de connexions, les bornes non réglées sur les spécifications d'origine, les dommages aux joints, le montage incorrect des presse-étoupes, etc.
- Assurez-vous que l'appareil est monté solidement.
- Assurez-vous que les joints ou les matériaux d'étanchéité ne sont pas dégradés au point de ne plus empêcher l'entrée des atmosphères inflammables.
- Les pièces de rechange doivent être conformes aux spécifications du fabricant.

REMARQUE : L'utilisation de mastic silicone peut diminuer l'efficacité de certains types d'équipement de détection de fuite.
Les composants à sécurité intrinsèque ne doivent pas être isolés avant d'être utilisés pour les travaux.

4-Réparations des composants à sécurité intrinsèque

- N'appliquez aucune charge permanente inductive ou de capacitive au circuit sans vous assurer du non-dépassement de la tension et du courant autorisés pour l'équipement utilisé.
- Les composants à sécurité intrinsèque sont les seuls à pouvoir être utilisés sous tension en présence d'une atmosphère inflammable.
- L'appareil de test doit être correctement calibré.
- Remplacez les composants uniquement par des pièces spécifiées par le fabricant.
- Les autres pièces peuvent provoquer l'inflammation du réfrigérant dans l'atmosphère venant d'une fuite.

5-Câblage

- Vérifiez que le câblage ne sera pas sujet à l'usure, à la corrosion, à une pression excessive, aux vibrations, à des bords tranchants ou à tout autre effet néfaste de l'environnement.
- Le contrôle doit également prendre en compte les effets du vieillissement ou des vibrations continues de sources comme les compresseurs ou les ventilateurs.

6-Détection des réfrigérants inflammables

- Aucune source potentielle d'inflammation ne doit être utilisée dans la recherche ou la détection de fuites de réfrigérant.
- Une lampe haloïde (ou tout autre détecteur utilisant une flamme nue) ne doit pas être utilisée.

7-Méthodes de détection de fuite

- Des détecteurs de fuite électroniques doivent être utilisés pour détecter les réfrigérants inflammables, mais la sensibilité peut ne pas convenir ou nécessiter un recalibrage. (L'équipement de détection doit être calibré dans une zone sans réfrigérant.)
- Assurez-vous que le détecteur n'est pas une source potentielle d'inflammation et qu'il convient pour le réfrigérant utilisé.
- L'équipement de détection de fuite doit être réglé à un pourcentage de la LIL du réfrigérant et calibré pour le réfrigérant utilisé et le pourcentage de gaz approprié (maximum 25 %) être confirmé.
- Les fluides de détection de fuite peuvent être utilisés avec la plupart des réfrigérants mais l'utilisation de détergents contenant du chlore doit être évitée car le chlore peut réagir avec le réfrigérant et corroder la canalisation en cuivre.
- Si vous suspectez une fuite, toutes les flammes nues doivent être enlevées/éteintes.
- En cas de fuite de réfrigérant nécessitant une soudure, tout le réfrigérant doit être récupéré du système, ou isolé (à l'aide des vanne d'isolement) dans une partie du système éloignée de la fuite.
De l'azote libre d'oxygène (OFN) doit alors purger le système à la fois avant et pendant le processus de soudure.

8-Retrait et évacuation

- Lors de l'ouverture du circuit réfrigérant pour réparations - ou pour tout autre raison - les procédures conventionnelles doivent être utilisées.
Il est cependant important de suivre les meilleures pratiques car l'inflammabilité est à prendre en considération.
Respectez la procédure suivante :
 - Retirer le réfrigérant
 - Purger le circuit avec du gaz inerte
 - Évacuer
 - Purger de nouveau avec du gaz inerte
 - Ouvrir le circuit en le coupant ou en le soudant
- La charge de réfrigérant doit être récupérée dans les bons cylindres de récupération.
- Le système doit être « rincé » avec de l'OFN pour sécuriser l'unité.
- Ce processus peut devoir être répété plusieurs fois.
- De l'air comprimé ou de l'oxygène ne doivent pas être utilisés pour cette tâche.
- Le ringage doit être réalisé en rompant le vide dans le système avec de l'OFN et en continuant à le remplir jusqu'à ce que la pression de travail soit atteinte, puis en le libérant dans l'atmosphère, et en refaisant le vide.
- Ce processus peut être répété plusieurs fois jusqu'à ce qu'il ne reste plus de réfrigérant dans le système.
- Lorsque la charge d'OFN est utilisée, vous devez aérer le système à la pression atmosphérique pour que cela fonctionne.
- Cette opération est vitale lorsque vous allez souder la tuyauterie.
- Assurez que la sortie de la pompe à vide n'est pas proche des sources d'inflammation et qu'il y a une aération.

ATTENTION

9-Procédures de charge

- En plus des procédures de charge conventionnelles, vous devez suivre les spécifications suivantes :
 - Assurez-vous qu'il n'y ait pas de contamination de différents réfrigérants lors du chargement.
Les tuyaux ou conduites doivent être les plus courts possibles pour minimiser la quantité de réfrigérant qu'ils vont contenir.
 - Les cylindres doivent toujours rester debout.
 - Assurez-vous que le système de réfrigération est connecté à terre avant de charger le réfrigérant.
 - Faites une marque sur le système lorsque la charge sera terminée (s'il n'y en a pas).
 - Vous devez prendre toutes les mesures de sécurité pour ne pas surcharger le système de réfrigération.
- Avant la recharge du système, vous devez vérifier la pression avec l'OFN.
- Le système doit être vérifié pour savoir s'il y a des fuites une fois la charge terminée, mais avant la mise en service.
- Vous devez réaliser une vérification des fuites avant de quitter le site.

10-Mise hors service

- Avant de réaliser cette procédure, il est essentiel que le technicien soit familiarisé avec l'équipement et toutes ses caractéristiques.
- Nous vous recommandons l'utilisation des bonnes méthodes pour avoir une récupération sécurisée de tous les réfrigérants.
- Avant d'effectuer les tâches requises, vous devez prendre des échantillons d'huile et de réfrigérant au cas où une analyse serait nécessaire avant la réutilisation du réfrigérant récupéré.
- Assurez-vous qu'il y ait du courant avant de commencer les préparatifs.
 - Familiarisez-vous avec l'appareil et son fonctionnement.
 - Isolez le système électrique.
 - Avant de commencer la procédure, assurez-vous que :
 - L'équipement de manipulation mécanique est disponible, si cela est nécessaire, pour l'utilisation des cylindres de réfrigérant ;
 - Tout l'équipement de protection individuelle est disponible et doit être utilisé correctement ;
 - Le processus de récupération doit toujours être supervisé par une personne compétente ;
 - L'appareil de récupération et les cylindres sont conformes aux normes vigueur ;
 - Avec une pompe, purgez le système réfrigérant si cela est possible.
 - Si le vide n'est pas possible, faites une rampe pour pouvoir extraire le réfrigérant des différentes parties du système.
 - Assurez-vous que le cylindre est situé sur l'échelle avant d'effectuer la récupération.
 - Allumez la machine de récupération et faites-la fonctionner en suivant les instructions du fabricant.
 - Ne remplissez pas excessivement les cylindres. (Pas plus de 80% du volume du liquide de charge).
 - Ne dépassez pas la pression de travail maximale du cylindre, même momentanément.
 - Lorsque les cylindres sont remplis correctement et que le processus est complété, assurez-vous que les cylindres et l'appareil sont rapidement retirés du site et que toutes les valves d'isolement sont fermées.
 - Le réfrigérant récupéré ne doit pas être rechargé dans un autre système de réfrigération à moins qu'il n'ait été nettoyé et vérifié.





11-Étiquetage

- L'appareil doit être étiqueté et stipuler qu'il a été mis hors service et vidé de son réfrigérant.
- L'étiquette doit comporter une date et une signature.
- Assurez-vous qu'il y a des étiquettes sur l'équipement où l'on peut lire la spécification de réfrigérant inflammable.

12-Récupération

- Il est recommandé d'utiliser les bonnes méthodes lorsque vous retirez le réfrigérant que ce soit pour la maintenance ou la mise hors service.
- Au moment de transférer le réfrigérant dans les cylindres, assurez-vous d'utiliser uniquement des cylindres de récupération du réfrigérant appropriés.
- Assurez-vous de disposer de suffisamment de cylindres pour contenir la charge entière du système.
- Tous les cylindres qui seront utilisés sont conçus pour récupérer le réfrigérant et étiquetés pour ce réfrigérant (par ex. cylindres spéciaux pour la récupération du réfrigérant).
- Les cylindres doivent être remplis avec la soupape de surpression et être les vannes d'isolement associées en bon état.
- Les cylindres de récupération vides doivent être évacués et si possible, refroidis avant la récupération.
- L'équipement de récupération doit être en bon état avec un ensemble d'instructions concernant l'appareil disponible et doit convenir pour la récupération de réfrigérants inflammables.
- De plus, une balance calibrée doit être disponible et en état de marche.
- Les tubes doivent être complétés avec des raccords rapides sans fuites en bon état.
- Avant d'utiliser la machine de récupération, vérifiez qu'elle est en bon état, que bien entretenue et que les composants électriques associés sont étanches pour éviter des incendies en cas de libération de réfrigérant.
Veuillez contacter le fabricant en cas de doutes.
- Le réfrigérant récupéré doit être renvoyé au fournisseur de réfrigérant, dans le bon cylindre de récupération et avec la note de transfert de déchets qui correspond.
- Ne mélangez pas les réfrigérants dans les unités de récupération et surtout pas dans les cylindres.
- S'il faut retirer les compresseurs ou leurs huiles, assurez-vous qu'ils ont été évacués à un niveau acceptable pour être certain que du réfrigérant inflammable ne reste pas dans le lubrifiant.
- Le processus d'évacuation doit être réalisé avant de renvoyer le compresseur aux fournisseurs.
- Seul un chauffage électrique au corps du compresseur doit être utilisé pour accélérer ce processus.
- Le drainage de l'huile hors du système doit être effectué en toute sécurité.

Explication des symboles présents sur l'unité intérieure ou l'unité extérieure.

	AVERTISSEMENT	Ce symbole indique que cet appareil utilise un réfrigérant inflammable. Il existe un risque d'incendie si du réfrigérant fuit et se retrouve exposé à une source d'inflammation externe.
	ATTENTION	Ce symbole indique que le manuel d'utilisation doit être lu attentivement.
	ATTENTION	Ce symbole indique que le technicien de service doit manipuler cet équipement conformément au manuel d'installation.
	ATTENTION	Ce symbole indique que des informations sont disponibles comme le manuel d'utilisation ou le mode d'emploi.

2. INFORMATIONS SUR CE PRODUIT

2.1. Outils spéciaux pour R32 (R410A)

Nom de l'outil	Changement du R22 au R32 (R410A)
Manomètre	La pression est élevée et il est impossible de la mesurer à l'aide d'un manomètre conventionnel (R22). Pour empêcher le mélange accidentel d'autres réfrigérants, le diamètre de chaque orifice a été modifié. Il est recommandé d'utiliser le manomètre doté de joints de 0,1 à 5,3 MPa (-1 à 53 bars) pour haute pression. -0,1 à 3,8 MPa (-1 à 38 bars) pour basse pression.
Flexible de charge	Pour augmenter la résistance à la pression, le matériau du tuyau et la taille de la base ont été modifiés. (R32/R410A)
Pompe à vide	Il est possible d'utiliser une pompe à vide conventionnelle moyennant l'installation d'un adaptateur. (l'utilisation d'une pompe à vide avec moteur série est interdite.)
Détecteur de fuite de gaz	Détecteur de fuite de gaz spécial pour réfrigérant HFC R410A ou R32.

Tuyaux de cuivre

Il est nécessaire d'utiliser des tuyaux de cuivre sans raccord et il est souhaitable que la quantité d'huile résiduelle soit inférieure à 40 mg/10 m. N'utilisez pas de tuyaux de cuivre dont une partie est écrasée, déformée ou décolorée (en particulier sur la face interne). Cela pourrait provoquer l'obstruction de la valve de détente ou du tube capillaire par des substances contaminantes.
Un climatiseur utilisant du R32 (R410A) subit une pression plus importante qu'avec du R22, il est donc nécessaire de choisir les matériels appropriés.

AVERTISSEMENT











- Ne pas utiliser la tuyauterie et les écrous évasés existants (pour R22). Si les matériels existants sont utilisés, la pression à l'intérieur du cycle réfrigérant augmentera et causera une panne, des blessures, etc. (Utilisez les matériels spéciaux pour R32/R410A.)
- Utilisez uniquement (remplir ou remplacer) le réfrigérant spécifié (R32). L'utilisation de réfrigérant non spécifié peut entraîner un fonctionnement défectueux du produit, un éclatement ou une blessure.
- Ne mélangez aucun gaz ou impurité sauf le réfrigérant spécifié (R32). Le flux d'air entrant ou l'application de matériau non spécifié rend la pression interne du cycle de réfrigérant trop élevée et peut provoquer un fonctionnement défectueux du produit, un éclatement de la tuyauterie ou une blessure.
- Pour l'installation, veillez à utiliser les pièces fournies par le fabricant ou autres pièces recommandées. L'utilisation de pièces non recommandées peut être la cause d'accidents graves, tels que chute de l'appareil, fuites d'eau, choc électrique ou incendie.
- Ne pas mettre sous tension tant que tout le travail n'est pas complètement terminé.

ATTENTION

Ce manuel explique comment installer l'unité intérieure uniquement. Pour installer l'unité extérieure ou le boîtier de dérivation, (le cas échéant), se reporter au manuel d'installation inclus avec chaque produit.

2.2. Accessoires

Les accessoires d'installation suivants sont fournis. Utilisez-les en respectant les indications.

Nom et forme	Qté	Nom et forme	Qté
Mode d'emploi 	1	Adhésif à support toile 	1
Mode d'emploi (CD-ROM) 	1	Vis autotaraudeuses (grandes) 	5
Manuel d'installation (le présent manuel) 	1	Vis autotaraudeuses (petites) 	2
Télécommande 	1	Batterie 	2
Support de télécommande 	1	Support de crochet mural 	1

Les articles suivants sont nécessaires pour installer ce climatiseur. (Les articles ne sont pas inclus avec le climatiseur et doivent être achetés séparément.)

Matériel supplémentaire	
Tuyau de raccordement	Capuchon de mur
Câbles de connexion (4 fils électriques)	Collerette de support
Tuyau mural	Tuyau de vidange
Ruban décoratif	Vis autotaraudeuses
Ruban vinyle	Mastic

2.3. Pièces en option

Consultez le manuel d'installation pour installer les pièces en option.

Série KG

Nom des pièces	N° de modèle	Application
Télécommande filaire (*1)	UTY-RNR*Z* UTY-RLR*	Pour faire fonctionner le climatiseur (type à 2 fils)
PCB d'entrée et de sortie externe	UTY-XCSXZ2	Pour l'orifice d'entrée/de sortie de commande
Kit de raccordement externe	UTY-XWZX	Pour l'orifice d'entrée/de sortie de commande
Kit de communication	UTY-TWRXZ2	Pour installer les pièces en option
Adaptateur WLAN	UTY-TFSXW1	Pour commande LAN sans fil

*1: Le kit de communication en option (UTY-TWRXZ2) est nécessaire pour l'installation.

Série KM

Nom des pièces	N° de modèle	Application
Télécommande filaire (*2)	UTY-RVN*M* UTY-RNN*M*	Pour faire fonctionner le climatiseur (type à 3 fils)
Télécommande simple (*2)	UTY-RSN*M*	Pour faire fonctionner le climatiseur (type à 3 fils)
Kit de raccordement externe (*2)	UTY-XWZXZ5	Pour l'orifice d'entrée/de sortie de commande
Kit de communication	UTY-TWBXF2	Pour installer les pièces en option
Adaptateur WLAN	UTY-TFSXW1	Pour commande LAN sans fil

*2: Le kit de communication en option (UTY-TWBXF2) est nécessaire pour l'installation.

3. SPÉCIFICATIONS GÉNÉRALES

Le présent manuel d'installation décrit brièvement où et comment installer le système d'air conditionné. Relire l'ensemble du jeu d'instructions pour les unités intérieures et extérieures et s'assurer que toutes les pièces listées sont présentes avec le système avant de commencer.

3.1. Type de tuyau en cuivre et de matériau d'isolation

⚠ ATTENTION

Reportez-vous au manuel d'installation de l'appareil extérieur pour obtenir une description de la longueur du tuyau de raccordement et de la différence de hauteur admissibles.

Taille de tuyau à gaz (épaisseur) [mm]	Taille de tuyau de liquide (épaisseur) [mm]
∅ 9,52 (3/8 po.)	∅ 6,35 (1/4 po.)

⚠ ATTENTION

- Installez une isolation thermique autour du tuyau de gaz et du tuyau de liquide. Sans travaux d'isolation thermique ou avec un mauvais travail d'isolation, des fuites d'eau risquent de se produire.
- Dans un modèle à cycle réversible, utiliser une isolation thermique avec une résistance à la chaleur supérieure à 120 °C.
- Si l'humidité prévue de l'emplacement d'installation des tuyaux de réfrigérant est supérieure à 70 %, enveloppez l'isolant thermique autour des tuyaux de réfrigérant. Si l'humidité prévue se situe entre 70 et 80 %, utiliser un isolant thermique d'une épaisseur de 15 mm ou plus. Si l'humidité prévue dépasse 80 %, utiliser un isolant thermique d'une épaisseur de 20 mm ou plus.
- L'utilisation d'un isolant thermique plus fin que spécifié ci-dessus, risque de causer de la condensation sur la surface de l'isolant.
- Utiliser un isolant thermique avec une conductivité thermique de 0,045 W/(m·K) ou moins, à 20 °C.

4. SPÉCIFICATIONS ÉLECTRIQUES

L'unité intérieure est alimentée à partir de l'unité extérieure. Ne branchez pas l'unité intérieure à partir d'une source d'alimentation séparée.

⚠ AVERTISSEMENT

La norme de câblage électrique et d'équipements diffère dans chaque pays ou région. Avant de commencer le travail électrique, confirmer les règlements, des codes ou des normes liés.

Câble	Taille du conducteur [mm ²]	Type	Remarques
Câble de connexion	1,5	Type 60245 IEC 57	3 câbles + terre, 1 ∅ 230 V

Longueur de câble : La tension limite chute à moins de 2 %. Augmentez le calibre du câble si la chute de tension est de 2 % ou plus.

5. SÉLECTION DE LA POSITION DE MONTAGE

Choisissez la position de montage avec le client comme suit :

- (1) Installer l'unité intérieure à niveau sur un mur solide non sujet à des vibrations.
- (2) Les orifices d'entrée et de sortie ne doivent pas être obstrués ; l'air doit pouvoir circuler dans toute la salle.
- (3) Installer l'unité sur un circuit de branchement électrique dédié.
- (4) N'installez pas l'unité dans un endroit où elle est exposée à la lumière directe du soleil.
- (5) Installez l'unité à un endroit où il est aisé de la raccorder à l'unité extérieure.
- (6) Installez l'unité à un endroit où il peut être aisé d'installer le tuyau de vidange.
- (7) Tenez compte de l'entretien, etc. et laissez les espaces indiqués dans « 6.1. Dimensions de l'installation ». Installez également l'appareil de manière à faciliter la dépose du filtre.

Le choix de l'emplacement d'installation initial est important, car il est difficile de déplacer l'appareil une fois installé.

⚠ AVERTISSEMENT

Installer l'unité intérieure sur un emplacement capable de supporter le poids de l'appareil. Fixer solidement l'unité afin qu'elle ne se renverse pas ni ne tombe.

⚠ ATTENTION

N'installez pas l'unité intérieure dans les zones suivantes :

- Zone à l'atmosphère très salée, comme le bord de mer. Cela détériorerait les pièces métalliques, provoquant une chute des pièces ou des fuites d'eau.
- Zone abritant de l'huile minérale ou soumise à d'importantes projections d'huile ou de vapeur, comme une cuisine. Cela détériorerait les pièces en plastique, provoquant une défaillance des pièces ou des fuites d'eau.
- Zone à proximité de sources de chaleur.
- Zone générant des substances ayant un effet négatif sur l'équipement, telles que du gaz sulfurique, du chlore, de l'acide ou de l'alcali. Cela provoquerait la corrosion des tuyaux en cuivre et des soudures brasées, et potentiellement une fuite de réfrigérant.
- Zone susceptible de causer des fuites de gaz combustible, contenant des fibres de carbone ou de la poussière inflammable en suspension ou des produits inflammables volatils tels que du diluant pour peinture ou de l'essence.
- La fuite et l'accumulation de gaz autour de l'unité peuvent provoquer un incendie.
- Zone où des animaux risquent d'uriner sur l'unité ou dans laquelle il peut y avoir production d'ammoniac.

- N'utilisez pas l'appareil à des fins spéciales, par exemple pour stocker de la nourriture, élever des animaux, faire pousser des plantes ou mettre à l'abri des appareils de précision ou des objets d'art. Cela pourrait provoquer la dégradation des objets protégés ou entreposés.
- Installez l'appareil à un endroit où la vidange ne pose aucun problème.
- Installez l'unité intérieure, le câble d'alimentation, le câble de transmission et le câble de la télécommande à au moins 1 m d'un téléviseur ou d'un récepteur radio. Le but est d'éviter tout risque d'interférence dans la réception du téléviseur ou de parasites radio. (Même si ces câbles sont installés à plus d'un mètre, la présence de parasites n'est pas exclue dans certaines conditions de signal.)
- Si des enfants de moins de 10 ans risquent d'approcher de l'unité, prenez des mesures de prévention pour les empêcher de la toucher.
- Installez l'unité intérieure sur un mur où la hauteur par rapport au sol est supérieure à 1,8 m.

6. TRAVAUX D'INSTALLATION

⚠ AVERTISSEMENT

Pendant le transport ou le déplacement de l'unité intérieure, les tuyaux doivent être recouverts avec le support mural à crochet pour les protéger. Ne déplacez pas l'appareil en tenant les tuyaux de l'unité intérieure. (La tension appliquée aux raccords des tuyaux peut entraîner une fuite de gaz inflammable pendant le fonctionnement.)

⚠ ATTENTION

- Ne pas heurter ni pousser le détecteur de présence humaine. Ceci risque de causer des dommages ou un dysfonctionnement.
- Ne pas toucher le détecteur de présence humaine. Toute rayure ou poussière risque de conduire à une détection incorrecte.
- Ne pas placer de grands objets à proximité du détecteur de présence humaine. De même, maintenir les unités en dehors de la zone de détection du capteur.

La plage de détection du détecteur de présence humaine est la suivante (série KG uniquement).
Angle vertical 90° (vue latérale) Angle horizontal 100° (vue de dessus)

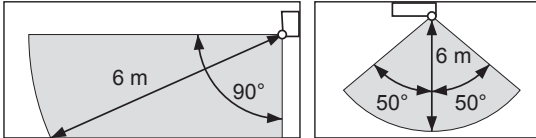

6.1. Dimensions de l'installation

Maintenez la distance entre le support du crochet mural ou l'unité intérieure et les murs alentours comme indiqué dans la figure suivante.

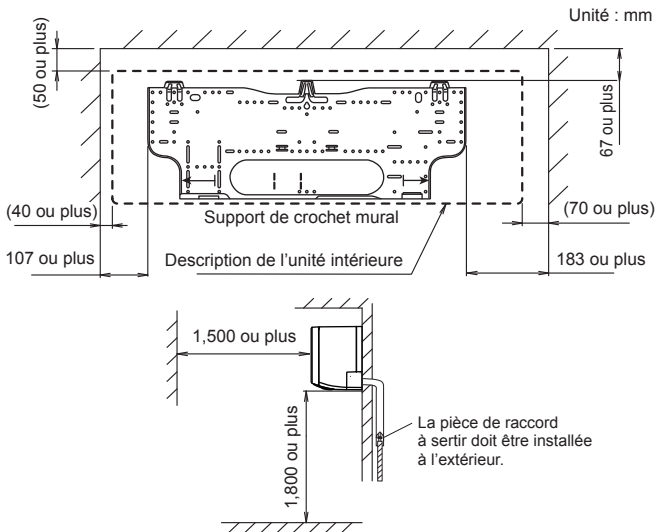

6.2. Direction de tuyauterie d'unité intérieure

La tuyauterie peut être branchée dans 2 directions. Lorsque la tuyauterie est raccordée dans la direction (B), découpez un trou dans le couvercle inférieure le long de la rainure pour les tuyaux à l'aide d'une scie à métaux.

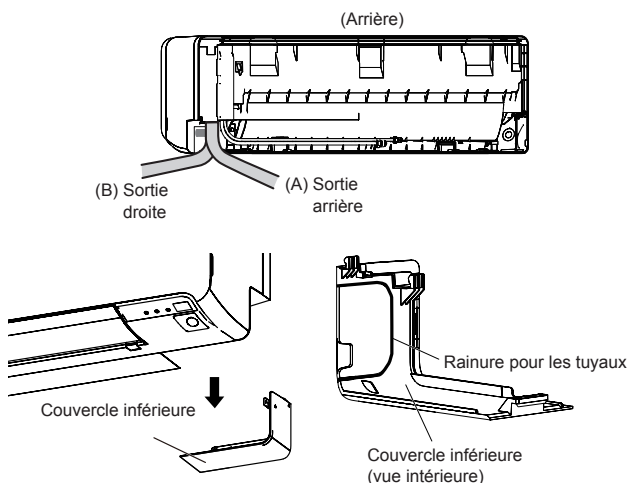

6.3. Découpe du trou dans le mur pour raccorder les tuyaux

- (1) Découper un orifice d'un diamètre de 65 mm dans le mur à la position indiquée ci-après.
- (2) Découper le trou de façon à ce que l'extrémité extérieure soit plus basse (de 5 à 10 mm) que l'extrémité intérieure.
- (3) Toujours aligner le centre de l'orifice du mur. S'il n'est pas aligné, une fuite d'eau peut se produire.
- (4) Couper le tuyau mural pour correspondre à l'épaisseur du mur, l'enfoncer dans le capuchon de mur, fixer le capuchon avec du ruban vinyle, et enfoncer le tuyau à travers le mur.
- (5) Pour la tuyauterie droite, découper le trou un peu plus bas de façon à ce que l'eau d'évacuation s'écoule librement.

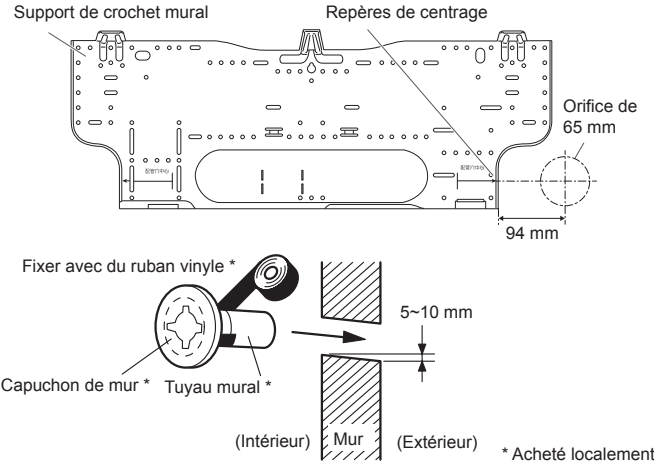

⚠ AVERTISSEMENT

Toujours utiliser le tuyau mural. Si le tuyau mural n'est pas utilisé, le câble qui est connecté entre l'unité intérieure et l'unité extérieure risque de toucher le métal, et de causer une décharge électrique.

6.4. Installation du support de crochet mural

- (1) Installer le support de crochet mural de façon à ce qu'il soit correctement positionné horizontalement et verticalement. Si le support de crochet mural est incliné, de l'eau s'écoulera sur le sol.
- (2) Installer le support de crochet mural de façon à ce qu'il soit suffisamment solide pour supporter le poids de l'unité.
 - Fixer le support de crochet mural au mur avec 5 vis ou plus à travers les trous près du bord extérieur du support.
 - Vérifier qu'il n'y ait pas de cliquetage au niveau du support de crochet mural.

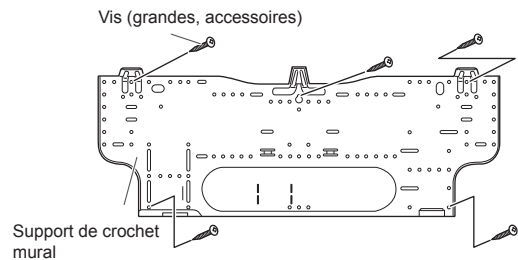

⚠ ATTENTION

Installer le support de crochet mural de façon à ce qu'il soit aligné tant horizontalement que verticalement. Une installation mal alignée risque de provoquer une fuite d'eau.

6.5. Formation du flexible et du tuyau de vidange

⚠ ATTENTION

- Insérer solidement le tuyau de vidange et le bouchon de vidange. La vidange doit s'incliner vers le bas afin d'éviter une fuite d'eau.
 - Lors de l'insertion du tuyau de vidange, aucun autre matériau que de l'eau ne doit être appliqué. L'application de matériaux autres que de l'eau détériorera le tuyau, et risque de causer une fuite d'eau.
 - Après avoir retiré un tuyau de vidange, assurez-vous de fixer le bouchon de vidange.
 - Lorsque vous fixez la tuyauterie et le tuyau de vidange avec de la bande, disposez le tuyau de vidange de façon à ce qu'il se trouve au fond de la tuyauterie.
 - Pour une tuyauterie de vidange dans un environnement à basse température, vous devez appliquer une protection anti-gel afin d'empêcher le gel du tuyau de vidange.
- Lorsqu'une opération de refroidissement est effectuée dans un environnement à basse température, (lorsque la température extérieure est en dessous de 0 °C), l'eau dans le tuyau de vidange risque de geler. L'eau de vidange gelée bloquera le flux d'eau dans le tuyau, et risque de causer une fuite d'eau au niveau de l'unité intérieure.

[Tuyauterie arrière, tuyauterie droite]

- Installer la tuyauterie de l'unité intérieure dans la direction de l'orifice mural et attacher ensemble le tuyau de vidange et le tuyau avec du ruban vinyle.
- Installer la tuyauterie de façon à ce que le tuyau de vidange se trouve au fond.
- Envelopper les tuyaux de l'unité intérieure qui sont visibles de l'extérieur avec du ruban décoratif.

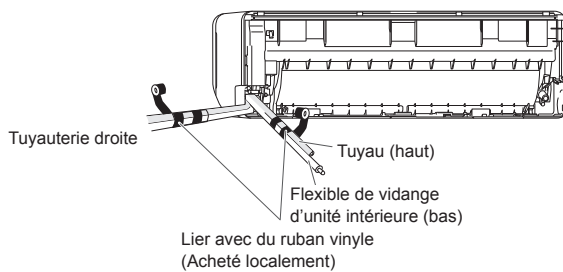

ATTENTION

Insérer le tuyau de vidange et le bouchon de vidange dans l'orifice de vidange, en veillant à ce qu'il entre en contact avec l'arrière de l'orifice de vidange, puis le monter. Si le tuyau de vidange n'est pas correctement branché, une fuite se produira.

[Installation de l'unité intérieure]

- Pendre l'unité intérieure sur les crochets en haut du support de crochet mural.
- Insérer l'espaceur etc. entre l'unité intérieure et le support de crochet mural et séparer du mur le bas de l'unité intérieure.

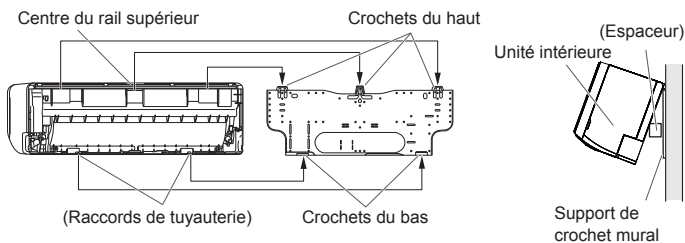

- Après avoir accroché l'unité intérieure au crochet du haut, accrocher les raccords de tuyauterie de l'unité intérieure aux crochets du bas tout en abaissant l'unité et en la poussant contre le mur.

6.6. Raccordement des tuyaux

ATTENTION

Serrez les écrous évasés à l'aide d'une clé dynamométrique, selon la méthode de serrage spécifiée. Sinon, les écrous évasés risquent de se rompre après une période prolongée, provoquant des fuites de réfrigérant et le dégagement d'un gaz dangereux si celui-ci entre en contact avec une flamme.

6.6.1. Évasement

Utilisez le coupe-tuyau et l'outil d'évasement spéciaux conçus pour les conduites R410A ou R32.

- (1) À l'aide d'un coupe-tuyau, coupez le tuyau de raccordement à la longueur nécessaire.
- (2) Maintenez le tuyau vers le bas de façon à ce que les chutes de découpe ne puissent pas pénétrer dans le tuyau, puis ébarbez le tuyau.
- (3) Insérez l'écrou évasé (utilisez toujours celui joint aux unités intérieure(s) et extérieure respectivement) sur le tuyau et effectuez le traitement d'évasement à l'aide de l'outil d'évasement. Utilisez l'outil d'évasement spécial pour R410A ou R32, ou l'outil d'évasement conventionnel. L'utilisation d'autres écrous évasés risque de provoquer des fuites de réfrigérant.
- (4) Protégez les tuyaux en les pinçant ou à l'aide de ruban adhésif pour empêcher poussière, saleté ou eau d'y pénétrer.

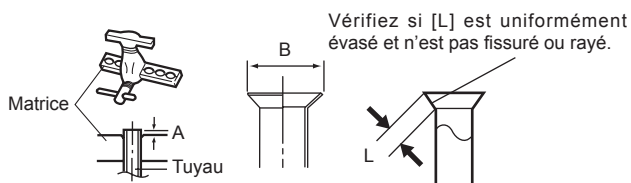

Diamètre extérieur du tuyau [mm (po.)]	Dimension A [mm]	
	Outil d'évasement pour R32, type à griffes	Dimension B [mm]
6,35 (1/4)	0 à 0,5	9,1
9,52 (3/8)		13,2
12,70 (1/2)		16,6
15,88 (5/8)		19,7
19,05 (3/4)		24,0

Lors de l'utilisation des outils d'évasement conventionnels pour évaser les tuyaux R32, la dimension A doit être d'environ 0,5 mm de plus qu'indiqué dans le tableau (pour un évasement avec les outils d'évasement pour R32) pour réaliser l'évasement spécifié. Utilisez une jauge d'épaisseur pour mesurer la dimension A.

Cote sur plat



Diamètre extérieur du tuyau [mm (po.)]	Largeur sur plat de l'écrou évasé [mm]
6,35 (1/4)	17
9,52 (3/8)	22
12,70 (1/2)	26
15,88 (5/8)	29
19,05 (3/4)	36

6.6.2. Cintrage de tuyaux

ATTENTION

- Pour ne pas rompre le tuyau, évitez tout cintrage trop prononcé.
- Un tuyau plié à plusieurs reprises au même endroit finit par se rompre.

- Les tuyaux sont formés entre vos mains. Veiller à ne pas les écraser.
- Cintrer de R70 mm ou plus avec une cintrreuse à tuyaux.
- Ne cintrerez pas les tuyaux à plus de 90°.
- Le cintrage ou l'étirage répétés des tuyaux durcit le matériau et rend difficile tout cintrage ou étirage ultérieur.
- Ne cintrerez pas ni n'étirez les tuyaux plus de 3 fois.
- Lors du cintrage du tuyau, ne pas le cintrer comme ceci. Le tuyau sera écrasé. Dans ce cas, couper le tuyau d'isolation avec un coupe-tuyau aiguisé comme illustré à droite, et le cintrer après avoir exposé le tuyau. Après avoir cintré le tuyau comme souhaité, veillez à replacer le tuyau d'isolation sur le tuyau, et à le fixer avec du ruban.

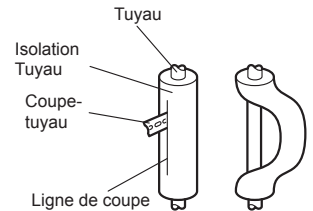

6.6.3. Raccord à évasement

AVERTISSEMENT

Le raccord à sertir ne doit pas être effectuée à l'intérieur.

ATTENTION

- Veillez à installer correctement le tuyau contre l'orifice de l'unité intérieure. Si le centrage n'est pas correct, il sera impossible de bien serrer l'écrou évasé. Tout effort exagéré sur l'écrou évasé endommage le filetage.
- N'enlevez l'écrou évasé du tuyau de l'unité intérieure qu'immédiatement avant de raccorder le tuyau de raccordement.
- Tenez la clé dynamométrique par sa poignée, à l'angle adéquat par rapport au tuyau, afin de serrer correctement l'écrou évasé.
- Serrez les écrous évasés à l'aide d'une clé dynamométrique, selon la méthode de serrage spécifiée. Sinon, les écrous évasés risquent de se rompre après une période prolongée, provoquant des fuites de réfrigérant et le dégagement d'un gaz dangereux si celui-ci entre en contact avec une flamme.
- Connecter la tuyauterie de façon à ce que le couvercle du boîtier de commande puisse être facilement déposé pour l'entretien lorsque nécessaire.
- Afin d'empêcher l'eau de fuir dans le boîtier de commande, assurez-vous que la tuyauterie est bien isolée.

Après avoir serré correctement l'écrou évasé à la main, maintenez le raccord latéral du corps à l'aide d'une clé, puis serrez à l'aide d'une clé dynamométrique. (Reportez-vous au tableau suivant pour les couples de serrage de l'écrou évasé.)

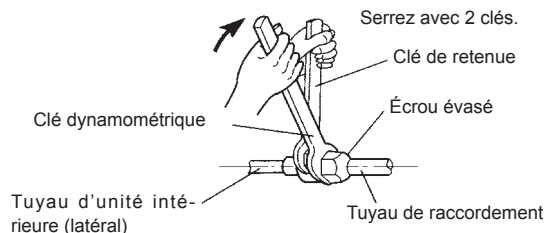

Écrou évasé [mm (po.)]	Couple de serrage [N·m (kgf·cm)]
Dia. 6,35 (1/4)	16 à 18 (160 à 180)
Dia. 9,52 (3/8)	32 à 42 (320 à 420)
Dia. 12,70 (1/2)	49 à 61 (490 à 610)
Dia. 15,88 (5/8)	63 à 75 (630 à 750)
Dia. 19,05 (3/4)	90 à 110 (900 à 1 100)

Ne pas retirer le bouchon du tuyau de branchement avant de connecter le tuyau.

7. CÂBLAGE ÉLECTRIQUE

⚠ AVERTISSEMENT

- Avant de brancher les fils, assurez-vous que l'alimentation est coupée.
- Chaque fil doit être solidement connecté.
- Aucun fil ne doit toucher la tuyauterie de réfrigération, le compresseur ou une pièce mobile quelconque.
- Un câblage desserré risque de causer une surchauffe de la borne ou un dysfonctionnement de l'unité. Un risque d'incendie peut également exister. En conséquence, assurez-vous que tout le câblage est étroitement connecté.
- Brancher les fils sur les numéros correspondants des bornes.

⚠ ATTENTION

Veillez à ne pas générer une étincelle comme suit pendant l'utilisation d'un réfrigérant inflammable.

- Ne retirez pas le fusible alors que le système est sous tension.
- Ne débranchez pas le câblage alors que le système est sous tension.
- Il est recommandé de positionner la connexion de sortie en position haute. Placez les cordons de sorte qu'ils ne s'emmêlent pas.

7.1. Diagramme de système de câblage

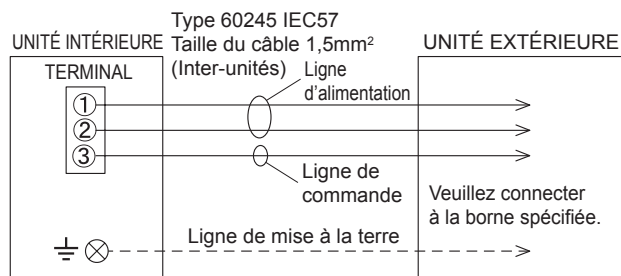

7.2. Câblage de l'unité intérieure

- (1) Retirez la grille d'entrée d'air. (Consultez «9.1. Retrait et installation de la grille d'entrée d'air».)
- (2) Retirez la vis taraudeuse du grillage et le grillage. (les grillages A et B se retirent ensemble.)

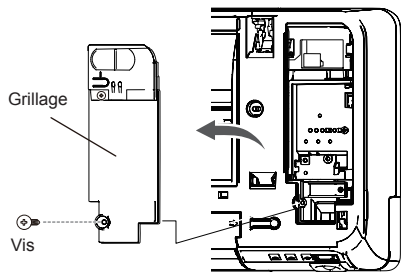

- (3) Retirer la vis taraudeuse et tout en faisant attention au crochet du serre-câble, retirer le serre-câble.

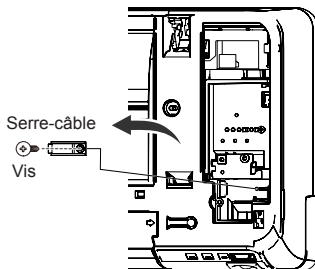

7.3. Comment connecter le câblage sur les bornes

Attention lors du montage de câble

Afin de dénuder l'isolant d'un fil de sortie, toujours utiliser un outil spécial tel qu'un outil à dénuder. En l'absence d'un outil spécial, dénuder avec précaution l'isolant en utilisant un couteau ou un autre ustensile.

- (1) Utilisez des bornes à sertir munies de manchons isolants comme indiqué dans la figure pour effectuer la connexion au bornier.
- (2) Sertissez solidement les bornes à sertir aux fils à l'aide d'un outil approprié de manière à ce que les fils ne deviennent pas lâches.

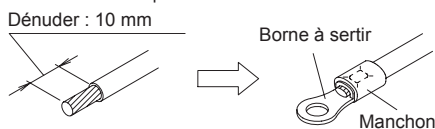

- (3) Connectez solidement les fils spécifiés et fixez-les de manière à ne pas exercer de tension sur les bornes.
- (4) Utilisez un tournevis avec une taille de mèche appropriée pour serrer les vis des bornes. Utiliser un tournevis avec une taille de mèche inappropriée endommagera les têtes de vis, et les vis ne seront pas correctement serrées.
- (5) Ne pas trop serrer les vis des bornes. Sinon, les vis risquent de casser.

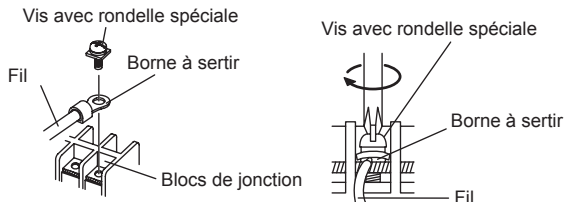

- (6) Reportez-vous au tableau pour les couples de serrage des vis des bornes.

Couple de serrage [N·m (kgf·cm)]	
Vis M4	1,2 à 1,8 (12 à 18)

⚠ ATTENTION

- Faites correspondre les numéros de bornier et les couleurs des câbles de connexion avec ceux de l'unité extérieure. Un montage de câble incorrect risque de causer un incendie.
- Connectez solidement les câbles de connexion au bornier. Une installation imparfaite risque de causer un incendie.
- Lors de la fixation du câble de connexion avec le serre-câble, toujours fixer le câble au niveau de la partie gaine en plastique, et non au niveau de la partie isolante. Un isolant détérioré peut être la cause de pertes électriques.
- Raccordez toujours le fil de mise à la terre. Une mise à la terre incorrecte peut provoquer des décharges électriques.
- Ne pas utiliser le fil de terre de l'unité intérieure sur l'unité extérieure à moins que ça ne soit spécifié.

8. FINITION

- (1) Isoler entre les tuyaux.
 - Isoler les tuyaux d'aspiration et de décharge séparément.
 - Pour la tuyauterie arrière, droite et du bas, faites se chevaucher l'isolant thermique du tuyau avec l'isolant thermique du tuyau de l'unité intérieure et attachez-les ensemble avec du ruban vinyle afin qu'il ne reste aucun espace.
- (2) Serrer temporairement le câble de connexion le long du tuyau de connexion avec du ruban vinyle. (Envelopper jusqu'à environ 1/3 de la largeur du ruban depuis le bas du tuyau de façon à ce que l'eau n'entre pas.)
- (3) Fixer le tuyau de connexion sur le mur extérieur avec une collerette de support, etc.
- (4) Remplir l'espace entre l'orifice du tuyau mural extérieur et le tuyau avec un produit d'isolation de façon à ce que l'eau de pluie et le vent ne puissent pas pénétrer.
- (5) Fixer le tuyau de vidange sur le mur extérieur, etc.
- (6) Vérifiez la vidange.

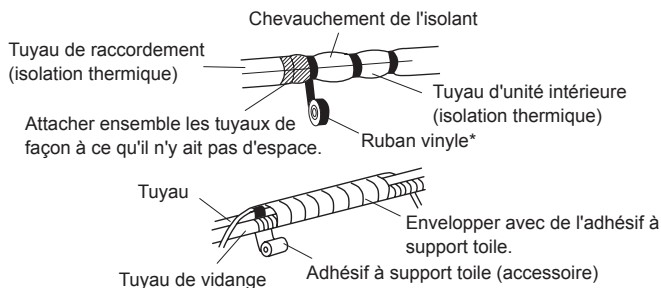
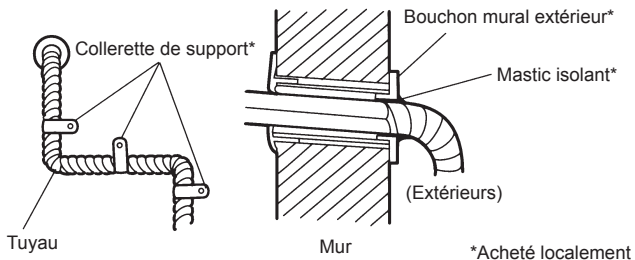

CORRECT

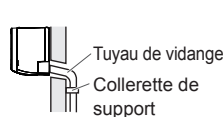

INTERDIT

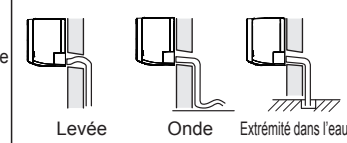

9. RETRAIT ET REMPLACEMENT DES PIÈCES

9.1. Retrait et installation de la grille d'entrée d'air

Dépose de la grille d'entrée d'air

- (1) Tenez la grille d'admission avec les deux mains sur le côté, puis tirez vers l'avant jusqu'à ce qu'elle soit accrochée.
- (2) En maintenant la grille d'admission dans une position horizontale, tirez l'axe de montage sur la gauche et la droite pour la relâcher.

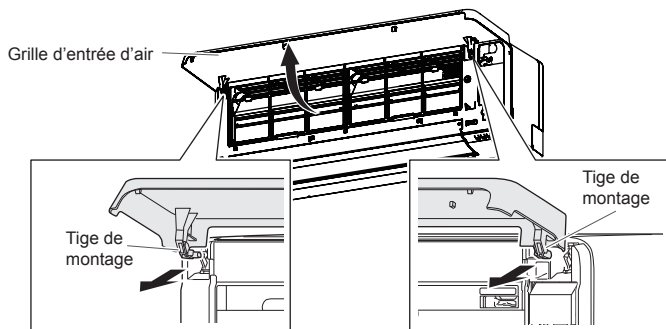

Installation de la grille d'entrée d'air

- (1) Fixez les tiges de montage gauche et droite en direction de la flèche vers le roulement supérieur du panneau tout en maintenant la grille d'entrée d'air à l'horizontale. Appuyez dessus jusqu'à ce que les deux tiges s'enclenchent.

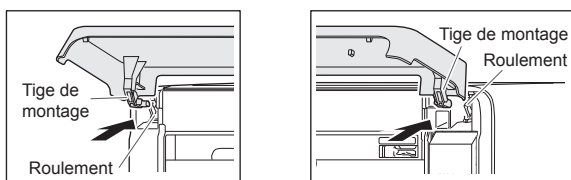

- (2) Appuyez sur la grille d'entrée d'air et fermez-la.

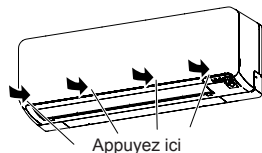

9.2. Retrait et installation du panneau avant / couvercle de commande

* Dans cette description, la grille d'admission et le grillage ont déjà été retirés.

9.2.1. Retrait du panneau avant / couvercle de commande / couvercle inférieur

- (1) Retirez les couvercles inférieurs. (Enfoncez les marques sur le côté, puis faites-les glisser.)
- (2) Retirez les protège-vis (2 emplacements) sur le bas du panneau avant, puis retirez les vis (4 emplacements).
- (3) Enfoncez les marques (2 emplacements) sur le haut du panneau avant pour libérer les attaches (3 emplacements), puis tirez le panneau avant vers vous.
- (4) Pincez l'étiquette sur le couvercle de commande pour libérer le crochet, puis ouvrez.

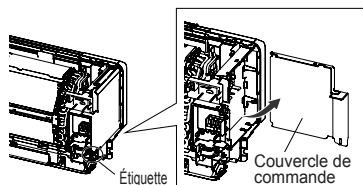
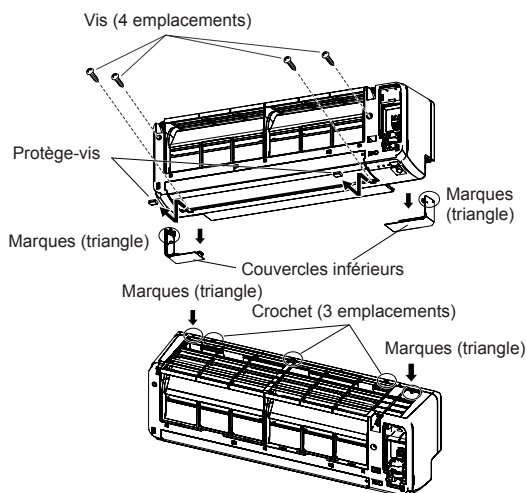

9.2.2. Installation du panneau avant / couvercle de commande / couvercle inférieur

Inversez les procédures dans « 9.2.1. Retrait du panneau avant / couvercle de commande / couvercle inférieur ».

* Assurez-vous de remplacer les vis (4 emplacements) et les protège-vis (2 emplacements).



ATTENTION

Veillez faire attention lors du retrait ou de l'installation du panneau avant. Le panneau avant pourrait blesser s'il venait à tomber.

9.3. Désinstallation de l'unité intérieure

Retirez l'unité intérieure du support de crochet mural comme suit.

- (1) Retirez les couvercles inférieurs. (Voir « 9.2.1. Retrait du panneau avant / couvercle de commande / couvercle inférieur ».)
- (2) Insérez vos doigts dans l'ouverture indiquée dans la figure. Tout en enfouissant la partie inférieure de l'ouverture, libérez les attaches (2 emplacements).
- (3) Tirez l'unité intérieure vers vous.

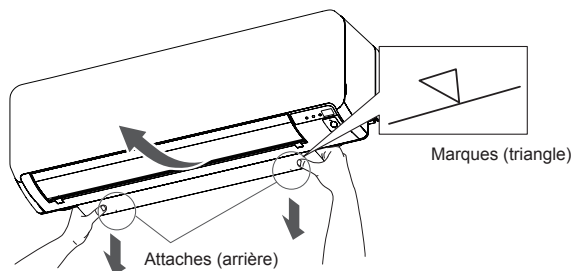

10. TEST DE FONCTIONNEMENT

Points de contrôle

- (1) Le fonctionnement de chaque bouton de la télécommande est-il normal ?
- (2) Chaque témoin s'allume-t-il normalement ?
- (3) Les grilles d'aération de la direction du débit d'air fonctionnent-elles normalement ?
- (4) La vidange est-elle normale ?
- (5) Un son anormal et des vibrations se produisent-ils durant le fonctionnement ?

Ne faites pas fonctionner le climatiseur en fonctionnement de test pendant une longue période.

[Mode de fonctionnement]

En fonction de votre installation, choisissez parmi les options suivantes :

Depuis la télécommande sans fil [avec le bouton [TEST RUN]]

- Pour démarrer le test de fonctionnement, appuyez sur [START/STOP] et [TEST RUN] sur la télécommande.
- Pour terminer le test de fonctionnement, appuyez sur [START/STOP] sur la télécommande.

Avec l'unité intérieure ou le récepteur IR

- Pour démarrer le test de fonctionnement, appuyez sur [MANUAL AUTO] de l'unité pendant plus de 10 secondes (refroidissement forcé).
- Pour terminer le test de fonctionnement, appuyez sur [MANUAL AUTO] pendant plus de 3 secondes ou appuyez sur [START/STOP] sur la télécommande.

Depuis la télécommande filaire

- Pour connaître la méthode de fonctionnement, consultez le manuel d'installation et le manuel d'utilisation de la télécommande sans fil.

Le voyant de fonctionnement et celui de la minuterie clignoteront simultanément pendant le fonctionnement en mode test.

Le test de fonctionnement du chauffage commencera quelques minutes après avoir sélectionné HEAT (chauffage) depuis la télécommande [modèle à cycle inversé uniquement].

11. INSTALLATION DE LA TÉLÉCOMMANDE

Vérifiez que l'unité intérieure reçoit correctement le signal de la télécommande, puis installez le support de télécommande.



ATTENTION

Ne pas installer le support de télécommande dans les conditions suivantes :

- Tout emplacement exposé à la lumière directe du soleil
- Des positions affectées par la chaleur d'un four ou d'un chauffage.

11.1. Installation du support de télécommande

- Installer la télécommande à une distance maximum de 7 m du récepteur du signal de télécommande. Après avoir installé la télécommande, vérifier qu'elle fonctionne correctement.
- Installer le support de télécommande sur un mur, un pilier, etc. avec la vis taraudeuse.

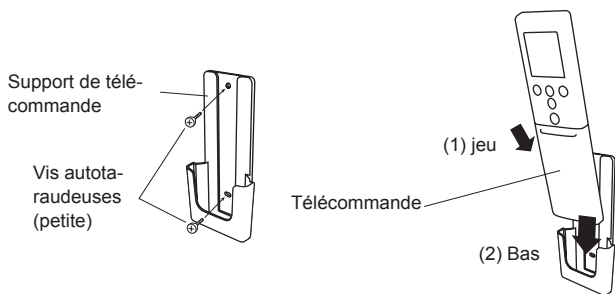

11.2. Réglage du code personnalisé de la télécommande

Suivre les étapes suivantes afin de sélectionner le code personnalisé de la télécommande. (Notez que le climatiseur ne peut pas recevoir un signal si le climatiseur n'a pas été réglé pour le code personnalisé correspondant)

- (1) Appuyez sur [ϕ /I] jusqu'à ce que seule l'horloge soit affichée sur la télécommande.
 - (2) Appuyez sur [MODE] durant au moins 5 secondes afin d'afficher le code de signalisation actuel (initialement réglé sur A).
 - (3) Appuyez sur [TEMP. (\wedge / \vee)] pour changer le code de signalisation entre $\rightarrow A \leftrightarrow B \leftrightarrow C \leftrightarrow D \leftarrow$.
- Faites correspondre le code sur l'affichage avec le code personnalisé du climatiseur.
- (4) Appuyez sur [MODE] à nouveau afin de revenir à l'affichage de l'horloge. Le code personnalisé sera hangé.

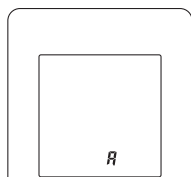

- Si aucun bouton n'est pressé dans les 30 secondes après l'affichage du code personnalisé, le système revient à l'affichage original de l'horloge. Dans ce cas, recommencez à partir de l'étape 1.
- Le code personnalisé du climatiseur est réglé sur A avant expédition.

12. RÉGLAGE DES FONCTIONS

Effectuer un Réglage Des Fonctions conformément aux conditions d'installation en utilisant la télécommande.

ATTENTION

- Confirmez que le travail de câblage pour l'unité extérieure a été terminé.
- Confirmez que le couvercle pour l'enceinte électrique sur l'unité extérieure est en place.

- Cette procédure passe au Réglage Des Fonctions utilisé pour commander l'unité intérieure en fonction des conditions d'installation. Des réglages incorrects peuvent causer le dysfonctionnement de l'unité intérieure.
- Une fois le système sous tension, effectuer un Réglage Des Fonctions conformément aux conditions d'installation en utilisant la télécommande.
- Les réglages peuvent être sélectionnés entre les deux suivants : Numéro de fonction ou valeur de réglage.
- Les réglages ne seront pas modifiés si des numéros ou des valeurs de réglage non valides sont sélectionnés.

Entrée dans le mode de réglage des fonctions

Tout en appuyant simultanément sur [POWERFUL] et [TEMP. (\wedge)] appuyez sur [RESET] pour entrer dans le mode de réglage des fonctions.

ÉTAPE 1 (série KM uniquement)

Sélection du code de signalisation de la télécommande

Procédez comme suit pour sélectionner le code de signalisation de la télécommande. (Notez que le climatiseur ne peut pas recevoir un signal si le climatiseur n'a pas été réglé pour le code personnalisé correspondant)

Les codes de signalisation définis au moyen de cette procédure sont applicables uniquement aux signaux dans réglage de fonction. Pour savoir comment définir les codes de signalisation en suivant la procédure normale, reportez-vous au « 11.2 Réglage du code personnalisé de la télécommande ».

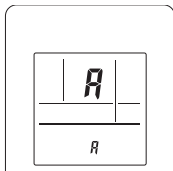

- (1) Appuyez sur [TEMP. (\wedge / \vee)] pour changer le code de signalisation entre $A \rightarrow b \rightarrow c \rightarrow d$. Faites correspondre le code sur l'écran au code de signalisation du climatiseur. (réglé initialement sur A) (Si le code de signalisation ne doit pas être sélectionné, appuyez sur [10°C HEAT] et passez à l'ÉTAPE 2.)
- (2) Appuyez sur [MODE] et vérifiez que l'unité intérieure peut recevoir des signaux avec le code de signalisation affiché.
- (3) Appuyez sur [10°C HEAT] pour accepter le code de signalisation et à l'ÉTAPE 2.

ÉTAPE 2 (Série KM, Série KG)

Sélectionner le numéro de fonction et la valeur de réglage

- (1) Appuyez sur [TEMP. (\wedge / \vee)] afin de sélectionner le numéro de fonction. (Appuyez sur [10°C HEAT] pour commuter entre les chiffres gauches et droits.)
- (2) Appuyez sur [POWERFUL] pour passer à la valeur de réglage. (Appuyez à nouveau sur [POWERFUL] pour retourner à la sélection du numéro de fonction.)
- (3) Appuyez sur [TEMP. (\wedge / \vee)] afin de sélectionner la valeur de réglage. (Appuyez sur [10°C HEAT] pour commuter entre les chiffres gauches et droits.)
- (4) Appuyez une fois sur [MODE]. Merci de confirmer le bip sonore.
- (5) Veuillez ensuite appuyer une fois sur [ϕ /I] pour fixer le Réglage des fonctions. Merci de confirmer le bip sonore.
- (6) Appuyez sur [RESET] pour annuler le mode Réglage des fonctions.
- (7) Une fois le Réglage Des Fonctions terminé, assurez-vous de mettre l'appareil hors tension puis de le reconnecter.

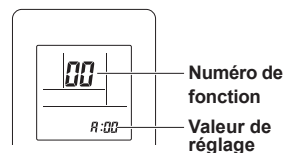

ATTENTION

Après avoir coupé l'alimentation, patientez 30 secondes ou plus avant de la remettre. Le Réglage De la Fonction ne sera pas activé qu'après avoir coupé puis remis l'alimentation.

12.1. Détails des fonctions

Signe de filtre

Sélectionnez les intervalles appropriés pour afficher le signe de filtre sur l'appareil intérieur selon la quantité estimée de poussière dans l'air de la pièce.

Si aucun indication n'est requise, sélectionnez « Aucune indication » (03).

(♦... Réglage d'usine)

Numéro de fonction	Valeur de paramètre	Description du paramètre
11	00	Standard (400 heures)
	01	Intervalle long (1 000 heures)
	02	Intervalle court (200 heures)
	03	Aucune indication

Contrôle de température ambiante pour capteur d'appareil intérieur

En fonction de l'environnement installé, une correction du capteur de température ambiante peut être requise.

Sélectionnez le paramètre de commande approprié selon l'environnement installé.

Les valeurs de correction de température montre la différence avec le « Réglage normal » (00) (valeur recommandée par le fabricant).

(♦... Réglage d'usine)

Numéro de fonction	Valeur de paramètre	Description du paramètre	
30 (Pour le refroidissement)	31 (Pour le chauffage)	00	Réglage normal
		01	Aucune correction 0,0 °C (0 °F)
		02	-0,5 °C (-1 °F)
		03	-1,0 °C (-2 °F)
		04	-1,5 °C (-3 °F)
		05	-2,0 °C (-4 °F)
		06	-2,5 °C (-5 °F)
		07	-3,0 °C (-6 °F)
		08	-3,5 °C (-7 °F)
		09	-4,0 °C (-8 °F)
		10	+0,5 °C (+1 °F)
		11	+1,0 °C (+2 °F)
		12	+1,5 °C (+3 °F)
		13	+2,0 °C (+4 °F)
		14	+2,5 °C (+5 °F)
		15	+3,0 °C (+6 °F)
		16	+3,5 °C (+7 °F)
17	+4,0 °C (+8 °F)		

Plus de refroidissement
Moins de chauffage

Moins de refroidissement
Plus de chauffage

Contrôle de température ambiante pour capteur de télécommande filaire

En fonction de l'environnement installé, une correction du capteur de température de la télécommande filaire peut être requise.

Sélectionnez le paramètre de commande approprié selon l'environnement installé. Pour changer ce paramètre, réglez la fonction 42 sur « Les deux » (01). Assurez-vous que l'icône de capteur thermique est affiché sur l'écran de la télécommande. (◆... Réglage d'usine)

Numéro de fonction	Valeur de paramètre	Description du paramètre	
35 (Pour le refroidissement)	36 (Pour le chauffage)	00	Aucune correction
		01	Aucune correction 0,0 °C (0 °F)
		02	-0,5 °C (-1 °F)
		03	-1,0 °C (-2 °F)
		04	-1,5 °C (-3 °F)
		05	-2,0 °C (-4 °F)
		06	-2,5 °C (-5 °F)
		07	-3,0 °C (-6 °F)
		08	-3,5 °C (-7 °F)
		09	-4,0 °C (-8 °F)
		10	+0,5 °C (+1 °F)
		11	+1,0 °C (+2 °F)
		12	+1,5 °C (+3 °F)
		13	+2,0 °C (+4 °F)
		14	+2,5 °C (+5 °F)
		15	+3,0 °C (+6 °F)
		16	+3,5 °C (+7 °F)
17	+4,0 °C (+8 °F)		

Redémarrage automatique

Activez ou désactivez le redémarrage automatique après une panne de courant. (◆... Réglage d'usine)

Numéro de fonction	Valeur de paramètre	Description du paramètre
40	00	Activer
	01	Désactiver

* Le redémarrage automatique est une fonction d'urgence pour une panne de courant, etc. Ne tentez pas d'utiliser cette fonction dans un fonctionnement normal. Veuillez à utiliser l'appareil au moyen de la télécommande ou d'un périphérique externe.

Commutation de capteur de température ambiante

(Uniquement pour télécommande sans fil)
Lors de l'utilisation du capteur de température de la télécommande filaire, changez le paramètre pour « Les deux » (01). (◆... Réglage d'usine)

Numéro de fonction	Valeur de paramètre	Description du paramètre
42	00	Appareil intérieur
	01	Les deux

00 : Le capteur sur l'appareil intérieur est actif.
01 : Les capteurs tant sur l'appareil intérieur que la télécommande filaire sont actifs.
* Le capteur de la télécommande doit être allumé au moyen de la télécommande

Code personnalisé de la télécommande

(uniquement pour la télécommande sans fil)
Le code personnalisé de l'unité intérieure peut être changé. Sélectionnez le code personnalisé approprié. (◆... Réglage d'usine)

Numéro de fonction	Valeur de paramètre	Description du paramètre
44	00	A
	01	B
	02	C
	03	D

Contrôle d'entrée externe

Le mode « Opération/Arrêt » ou le mode « Arrêt forcé » peut être sélectionné. (◆... Réglage d'usine)

Numéro de fonction	Valeur de paramètre	Description du paramètre
46	00	Mode Opération/Arrêt 1
	01	(Paramétrage interdit)
	02	Mode Arrêt forcé
	03	Mode Opération/Arrêt 2

Commutation de capteur de température ambiante (Aux.)

Pour utiliser le capteur de température uniquement sur la télécommande filaire, changez le paramètre pour « Télécommande filaire » (01). Cette fonction ne sera valide que si le paramètre de la fonction 42 est réglé sur « Les deux » (01). (◆... Réglage d'usine)

Numéro de fonction	Valeur de paramètre	Description du paramètre
48	00	Les deux
	01	Télécommande filaire

Contrôle du ventilateur de l'appareil intérieur pour le refroidissement avec économie d'énergie

Active ou désactive la fonction d'économie d'énergie en contrôlant la rotation du ventilateur de l'appareil intérieur lorsque l'appareil extérieur est arrêté durant une opération de refroidissement. (◆... Réglage d'usine)

Numéro de fonction	Valeur de paramètre	Description du paramètre
49	00	Désactiver
	01	Activer
	02	Télécommande

00 : Lorsque l'appareil extérieur est arrêté, le ventilateur de l'appareil intérieur fonctionne en continu en suivant le réglage sur la télécommande.
01 : Lorsque l'appareil extérieur est arrêté, le ventilateur de l'appareil intérieur fonctionne de façon intermittente à très petite vitesse.
02 : Active ou désactive cette fonction par réglage de la télécommande.

*Lors de l'utilisation d'une télécommande filaire sans contrôle du ventilateur de l'appareil intérieur pour des économies d'énergie pour la fonction de refroidissement, ou lors de la connexion d'un convertisseur deux pièces, le paramétrage ne peut pas être effectué au moyen de la télécommande. Réglez sur « 00 » ou « 01 ».
Afin de confirmer si la télécommande dispose de cette fonction, consultez le mode d'emploi de chaque télécommande.

Commutation de fonctions pour une borne de sortie externe (série KG uniquement)

Les fonctions de la borne de sortie externe peuvent être commutées. (◆... Réglage d'usine)

Numéro de fonction	Valeur de paramètre	Description du paramètre
60	00	État de l'opération
	01 à 08	(Paramétrage interdit)
	09	État d'erreur
	10	État de fonctionnement du ventilateur de l'unité intérieure
	11	(Paramétrage interdit)

Enregistrement de réglage

Enregistrez les modifications de réglages dans le tableau suivant.

Description du réglage	Valeur de réglage
Signe de filtre	
Contrôle de température ambiante pour capteur d'appareil intérieur	Refroidissement
	Chauffage
Contrôle de température ambiante pour capteur de télécommande filaire	Refroidissement
	Chauffage
Redémarrage automatique	
Commutation de capteur de température ambiante	
Code personnalisé de la télécommande	
Contrôle d'entrée externe	
Commutation de capteur de température ambiante (Aux.)	
Contrôle du ventilateur de l'appareil intérieur pour le refroidissement avec économie d'énergie	
Commutation de fonctions pour une borne de sortie externe	

Une fois le Réglage Des Fonctions terminé, assurez-vous de mettre l'appareil hors tension puis de le reconnecter.

13. KIT D'INSTALLATION EN OPTION

13.1. Installation de l'adaptateur WLAN

REMARQUES:

Assurez-vous de garder l'étiquette LAN sans fil fixée sur l'adaptateur WLAN en notant les détails ou en la collant sur le manuel de réglage de l'adaptateur WLAN.

- (1) Retirez la grille d'admission. Consultez « 9. RETRAIT ET REMPLACEMENT DES PIÈCES ».
- (2) Retirez 1 vis puis enlevez la partie supérieure du grillage. (Grillage B)
- (3) Fixez le câble de connecteur de l'adaptateur WLAN au fil et au connecteur de l'unité intérieure.
- (4) Poussez le câble vers l'arrière. Insérez le côté gauche de l'adaptateur WLAN dans le boîtier.
- (5) Installez l'adaptateur WLAN en poussant le côté droit jusqu'à ce que l'étiquette soit fermement positionnée.
- (6) Fermez le grillage B avec 1 vis, puis remplacez la grille d'admission.

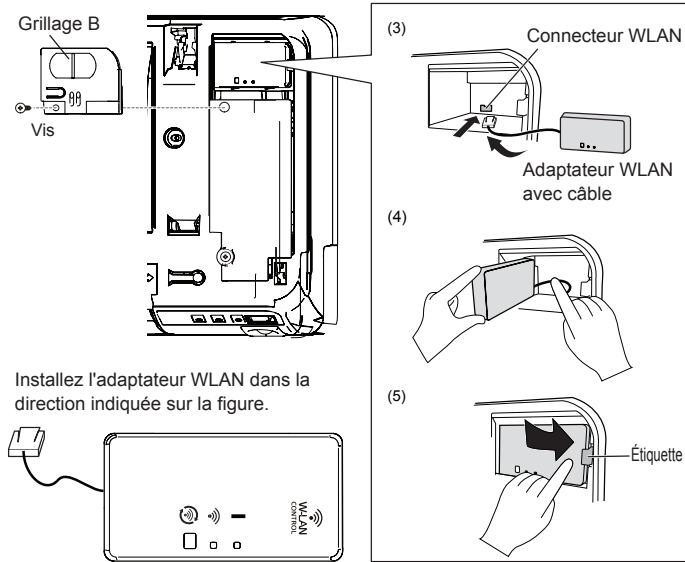

13.2. Installation de la PCB d'entrée/de sortie externe (série KG uniquement)

- (1) Retirez la grille d'admission, le panneau avant, et le couvercle de commande. Consultez « 9. RETRAIT ET REMPLACEMENT DES PIÈCES ».
- (2) Insérez la PCB sur les fermoirs (2 emplacements). Enfoncez la PCB jusqu'à ce que le fermoir sur la gauche soit réglé.

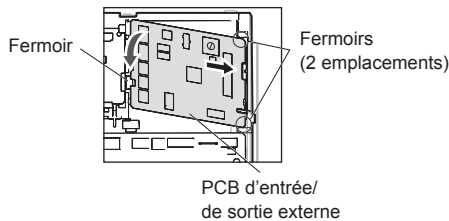

- (3) Déconnectez le fil de l'adaptateur WLAN (CN65), puis remplacez-le par le fil de la PCB d'entrée/de sortie externe.
- (4) Crochetez le fil de l'adaptateur WLAN au boîtier de commande. Fixez-le avec un serre-câble.

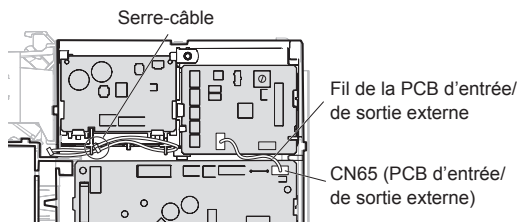

- (5) Remplacez le couvercle de commande, le panneau avant et la grille d'admission.

13.3. Installation du kit de communication

Pour la série KG

- (1) Retirez la grille d'admission, le panneau avant, et le couvercle de commande. Consultez « 9. RETRAIT ET REMPLACEMENT DES PIÈCES ».
- (2) Insérez la PCB sur les fermoirs (2 emplacements). Enfoncez la PCB jusqu'à ce que le fermoir sur le bas soit réglé.
- (3) Connectez le fil avec le noyau EMI au bornier.

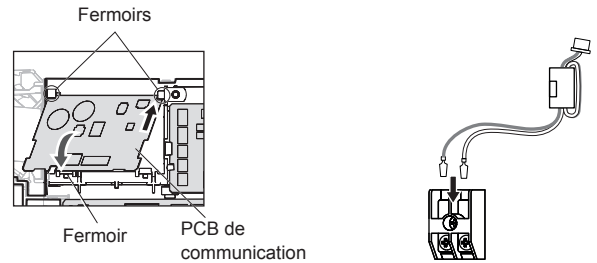

- (4) Fixez le bornier à l'unité intérieure avec 1 vis (accessoire en option).
- (5) Connectez le fil avec le noyau EMI à la PCB de communication, puis fixez-le avec le serre-câble (accessoire en option).
- (6) Connectez le kit de communication et la PCB principale.
- (7) Connectez le câble de la télécommande filaire au bornier comme indiqué dans la figure.

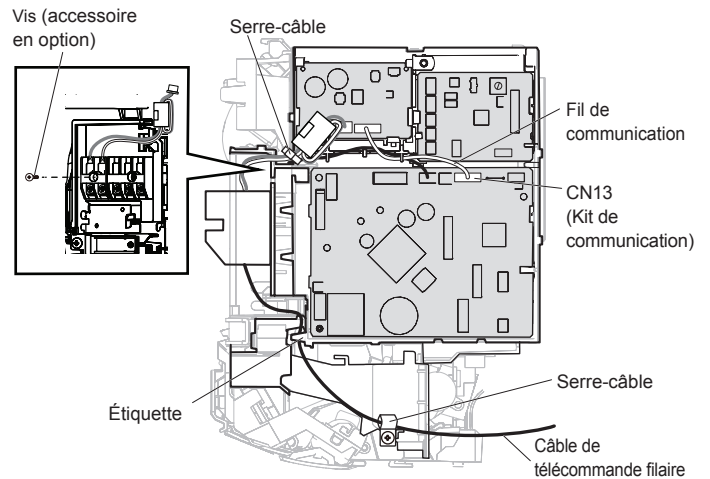

- (8) Remplacez le couvercle de commande, le panneau avant et la grille d'admission.

Pour la série KM

- (1) Retirez la grille d'admission, le panneau avant, et le couvercle de commande. Consultez « 9. RETRAIT ET REMPLACEMENT DES PIÈCES ».
- (2) Insérez la PCB sur les fermoirs (2 emplacements). Enfoncez la PCB jusqu'à ce que le fermoir sur le bas soit réglé.

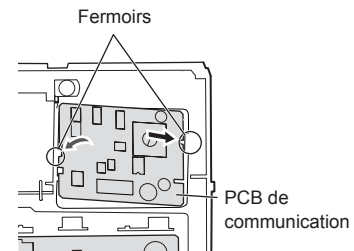

- (3) Connectez le kit de communication et la PCB principale.
- (4) Remplacez le couvercle de commande, le panneau avant et la grille d'admission.

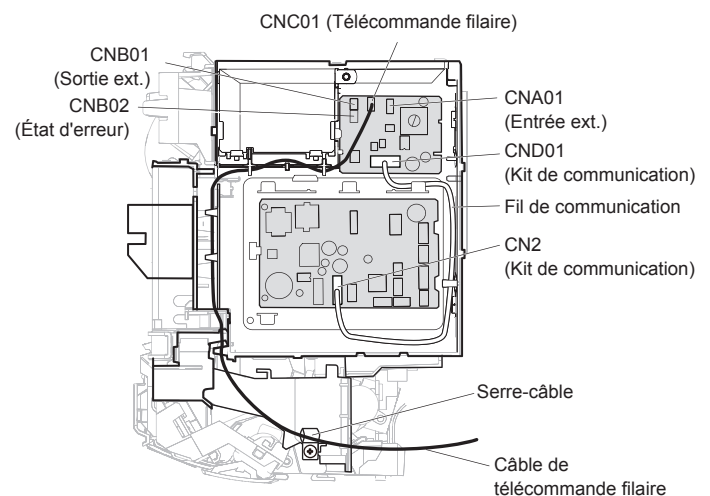

14. MÉTHODES D'INSTALLATION SPÉCIALES

Système de contrôle de groupe

Plusieurs unités intérieures peuvent être utilisées en même temps au moyen d'une télécommande unique.

*Lors du raccordement de différents types d'unités intérieures (par exemple montage mural, cassette, conduit ou d'autres types), certaines fonctions peuvent être restreintes.

(1) Raccordez plusieurs unités intérieures dans un système.

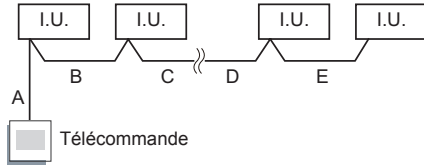

A, B, C, D, E : Câble de télécommande.

Série KM: $A+B+C+D+E \leq 300$ m *

Série KG: $A+B+C+D+E \leq 500$ m

* Une borne de sertissage (achetée sur place) est nécessaire. (Pour des détails, consultez le manuel technique).

La taille du câble doit être modifiée selon la longueur totale du câblage.

Longueur totale du câblage du câble de la télécommande (A+B+C+D+E)	Section transversale du câble	
	Série KM	Série KG
100 m ou moins	0,3-0,8 mm ²	0,3-1,25 mm ²
100-200 m	0,5-0,8 mm ²	
200-300 m	0,8 mm ²	
300-500 m		

Exemple de méthode de câblage (type à 2 fils)

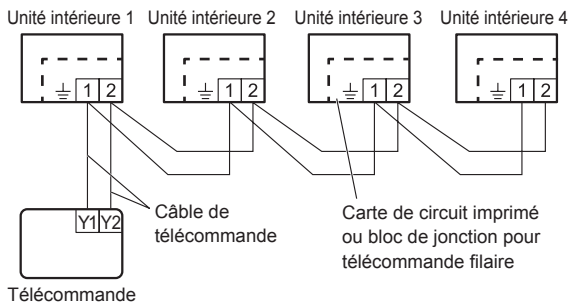

(2) Réglez l'adresse R.C. (réglage des fonctions)

(a) Type à 2 fils

Réglage automatique:

- Les adresses seront automatiquement réglées au démarrage initial de cette unité. Dans un tel cas, ne changez pas l'adresse R.C. de l'unité intérieure, et conservez-la sur le paramètre initial (00).

Configuration manuelle:

- Configurez des adresses manuellement seulement lors de l'utilisation de différents numéros d'adresse.
- Réglez l'adresse R.C. de chaque unité intérieure avec la télécommande sans fil. Configurez également l'adresse R.C. de la télécommande filaire. Pour plus de détails, consultez le manuel d'installation de la télécommande.
- Avec le réglage manuel, connectez jusqu'à 15 unités intérieures dans un système.
- N'utilisez pas l'adresse R.C. « 00 ».

(b) Type à 3 fils

Configuration manuelle:

- Réglez l'adresse R.C. de chaque unité intérieure avec la télécommande sans fil.
- Configurez chaque adresse R.C. dans l'ordre à partir de « 00 ».
- Connectez jusqu'à 16 unités intérieures dans un système.

Exemple de réglage de l'adresse R.C. (type à 3 fils)

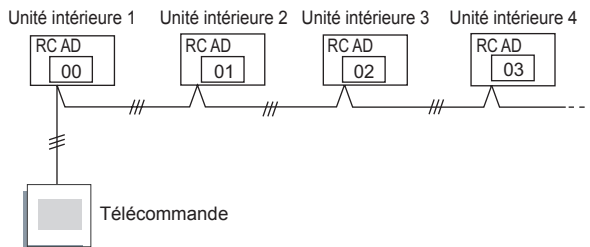

Réglage d'adresse de la télécommande

(♦... Réglage d'usine)

Numéro de fonction	Valeur de paramètre	Description du paramètre
00	00	Type à 2 fils: Paramétrage interdit
		Type à 3 fils: Unité n° 0
	01	Unité n° 1
	02 ~ 13	Unité n° 2 ~ Unité n° 13
	14	Unité n° 14
	15	Unité n° 15

* N'utilisez pas la même valeur de réglage.

* Une fois le Réglage Des Fonctions terminé, assurez-vous de mettre l'appareil hors tension puis de le reconnecter.

REMARQUES: Configurez l'adresse R.C. avec la télécommande sans fil.

15. GUIDE DE RECOMMANDATIONS DU CLIENT

Expliquez les points suivants au client sur la base du mode d'emploi :

- Démarrage et mise à l'arrêt, changement du mode de fonctionnement, ajustement de la température, minuterie, commutation du débit d'air et autres opérations de la télécommande de l'unité.
- Dépense du filtre à air et nettoyage, et comment utiliser les grilles d'air.
- Donnez le mode d'emploi au client.

16. CODES D'ERREUR

Si vous utilisez une télécommande sans fil, le voyant de l'unité du détecteur photo émettra des codes d'erreur sous forme de séquences de clignotements. Si vous utilisez une télécommande filaire, les codes d'erreur s'afficheront sur l'écran de la télécommande. Le tableau suivant présente les séquences de clignotement et les codes d'erreur. Un affichage d'erreur s'affiche seulement en cours de fonctionnement.

Affichage d'erreur			Code d'erreur	Description
Témoin OPERATION (fonctionnement) (vert)	Témoin TIMER (minuterie) (orange)	Témoin ECONOMY (économie) (vert)		
●(1)	●(1)	◇	11	Erreur de communication série
●(1)	●(2)	◇	12	• Erreur de communication de la télécommande filaire • Erreur de communication de la commande de la salle du serveur
●(1)	●(5)	◇	15	Cycle de contrôle inachevé Erreur de réglage de flux d'air automatique
●(1)	●(6)	◇	16	Erreur de connexion de carte de circuit imprimé de transmission de périphérie
●(1)	●(8)	◇	18	Erreur de communication externe
●(2)	●(1)	◇	21	Erreur de paramétrage d'adresse de circuit réfrigérant ou de numéro d'unité [Simultané Multi]
●(2)	●(2)	◇	22	Erreur de capacité d'appareil intérieur
●(2)	●(3)	◇	23	Erreur de combinaison
●(2)	●(4)	◇	24	• Erreur de numéro d'unité de connexion (appareil secondaire intérieur) [Simultané Multi] • Erreur de numéro d'unité de connexion (appareil intérieur ou unité de dérivation) [Flexible Multi]
●(2)	●(6)	◇	26	Erreur de Réglage de l'adresse de l'appareil intérieur
●(2)	●(7)	◇	27	Erreur de configuration d'unité primaire, d'unité secondaire [Simultané Multi]
●(2)	●(9)	◇	29	Erreur de numéro d'appareil de raccordement dans le système de télécommande filaire
●(3)	●(1)	◇	31	Erreur d'interruption d'alimentation
●(3)	●(2)	◇	32	Erreur d'information de modèle de carte de circuit imprimé d'appareil intérieur
●(3)	●(3)	◇	33	Erreur de détection de consommation électrique du moteur de l'appareil intérieur
●(3)	●(5)	◇	35	Erreur de commutateur automatique manuel
●(3)	●(9)	◇	39	Erreur d'alimentation de l'appareil intérieur pour le moteur du ventilateur
●(3)	●(10)	◇	3A	Erreur du circuit de communication de l'unité intérieure (télécommande filaire)

Affichage d'erreur			Code d'erreur	Description
Témoin OPERATION (fonctionnement) (vert)	Témoin TIMER (minuterie) (orange)	Témoin ECONOMY (économie) (vert)		
●(4)	●(1)	◇	41	Erreur du capteur de température ambiante
●(4)	●(2)	◇	42	Erreur du capteur de température moyenne de l'échangeur de chaleur de l'unité intérieure
●(4)	●(4)	◇	44	Erreur du détecteur de présence humaine
●(5)	●(1)	◇	51	Erreur du moteur du ventilateur de l'unité intérieure
●(5)	●(3)	◇	53	Erreur de pompe de vidange
●(5)	●(4)	◇	54	Erreur VDD inverse du purificateur d'air électrique
●(5)	●(5)	◇	55	Erreur de réglage du filtre
●(5)	●(7)	◇	57	Erreur de ralentisseur
●(5)	●(8)	◇	58	Erreur de grille d'entrée d'air
●(5)	●(9)	◇	59	Erreur du moteur du ventilateur de l'unité intérieure 2 (Ventilateur côté gauche)
●(5)	●(10)	◇	5A	Erreur du moteur du ventilateur de l'unité intérieure 3 (Ventilateur côté droit)
●(5)	●(15)	◇	5U	Erreur d'appareil intérieur
●(6)	●(1)	◇	61	Phase d'appareil extérieur inversée/manquante et erreur de câblage
●(6)	●(2)	◇	62	Erreur d'information de modèle de circuit imprimé principal d'appareil extérieur ou erreur de communication
●(6)	●(3)	◇	63	Erreur de convertisseur
●(6)	●(4)	◇	64	Erreur de filtre actif, erreur de circuit PFC
●(6)	●(5)	◇	65	Erreur de borne de déclenchement G
●(6)	●(8)	◇	68	Erreur de hausse de température de résistance de limitation de d'intensité de courant d'appareil extérieur
●(6)	●(10)	◇	6A	Erreur de communication PC de carte de circuit imprimé d'affichage
●(7)	●(1)	◇	71	Erreur du capteur de température de décharge
●(7)	●(2)	◇	72	Erreur du capteur de température du compresseur
●(7)	●(3)	◇	73	Erreur du capteur de température de liquide de l'échangeur de chaleur de l'unité extérieure
●(7)	●(4)	◇	74	Erreur du capteur de température extérieure
●(7)	●(5)	◇	75	Erreur du capteur de température du gaz d'aspiration
●(7)	●(6)	◇	76	• Erreur du capteur de température de valve à 2 voies • Erreur du capteur de température de valve à 3 voies
●(7)	●(7)	◇	77	Erreur du capteur de température de puits thermique
●(8)	●(2)	◇	82	• Erreur du capteur de température de l'orifice d'entrée de gaz de l'échangeur de chaleur de sous-refroidissement • Erreur du capteur de température de l'orifice de sortie de gaz de l'échangeur de chaleur de sous-refroidissement
●(8)	●(3)	◇	83	Erreur du capteur de température de tuyau liquide
●(8)	●(4)	◇	84	Erreur du détecteur courant
●(8)	●(6)	◇	86	• Erreur du capteur de pression de décharge • Erreur du capteur de pression d'aspiration • Erreur du commutateur haute pression
●(9)	●(4)	◇	94	Détection de déclenchement
●(9)	●(5)	◇	95	Erreur de détection de position du rotor du compresseur (arrêt permanent)
●(9)	●(7)	◇	97	Erreur du moteur du ventilateur 1 de l'unité extérieure

Affichage d'erreur			Code d'erreur	Description
Témoin OPERATION (fonctionnement) (vert)	Témoin TIMER (minuterie) (orange)	Témoin ECONOMY (économie) (vert)		
●(9)	●(8)	◇	98	Erreur du moteur du ventilateur 2 de l'unité extérieure
●(9)	●(9)	◇	99	Erreur de valve à 4 voies
●(9)	●(10)	◇	9A	Erreur de bobine (valve de détente)
●(10)	●(1)	◇	A1	Erreur de température de décharge
●(10)	●(3)	◇	A3	Erreur de température du compresseur
●(10)	●(4)	◇	A4	Erreur haute pression
●(10)	●(5)	◇	A5	Erreur basse pression
●(13)	●(2)	◇	J2	Erreur de boîtier de dérivation [Flexible Multi]

Mode d'affichage ● : 0,5 s ALLUMÉ / 0,5 s ÉTEINT

◇ : 0,1 s ALLUMÉ / 0,1 s ÉTEINT

() : Nombre de clignotements

[Dépannage à l'aide de l'écran de l'unité intérieure]

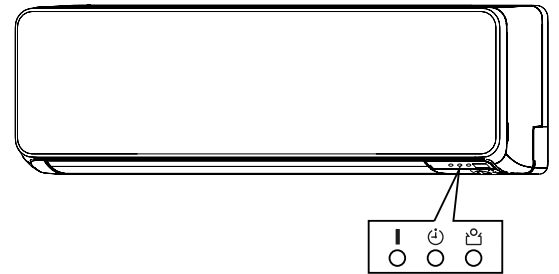

Voyant indicateur OPERATION (fonctionnement) (vert)

Voyant indicateur TIMER (minuterie) (orange)

Voyant indicateur ECONOMY (économie) (vert)